



# AGENT TRADE

## *Motopompa* Manual de utilizare



WP20HK(X)    WP20BSKX    WP30HK(X)    WP30BSKX  
WP40HK(X)    WP60HK(X)    WPT20HK(X)    WPT30HK(X)  
WPT40HK(X)    WHP20HK(X)    WHP20/2HK(X)    WHP30HK(X)



[www.agt.ro](http://www.agt.ro)

POWERED by  
**HONDA**™

Va multumim pentru ca ati ales motopompele AGT.

Acest manual de utilizare va invata cum sa exploatati si sa intretineti pompa achizitionata. Cititi cu atentie acest manual si manualul de utilizare al motorului inainte de a pune pompa in functiune, pentru a asigura o intretinere si exploatare corespunzatoare.

Respectati cu atentie aceste informatii pentru a mentine pompa in cea mai buna stare de functionare.

Daca aveti intrebari sau sugestii legate de acest manual, contactati cel mai apropiat distribuitor pentru asistenta.

## MESAJE IMPORTANTE PENTRU CLIENT SI/SAU OPERATOR



### ATENTIE

Acest simbol de siguranta apare in acest manual, indicind posibilitatea de ranire sau accidentare. Nu va expuneti la pericole, pe dvs. sau alte persoane. Cititi cu atentie fiecare mesaj care urmeaza acestui simbol de siguranta.



### ALERTA

Acest simbol de siguranta apare in acest manual, indicind posibilitatea de ranire grava sau pierderea vietii, daca nu se respecta instructiunile.



### MASURI DE SIGURANTA

1. Inainte de punerea in functiune a pompei, cititi cu atentie toate instructiunile din aceasta brosură. Asigurati-va ca ati inteles pe deplin cum se exploateaza motopompa. Pregatirea, exploatarea si intretinerea corespunzatoare asigura o performanta optima si o durata lunga de viata a echipamentului.
2. Asigurati-va ca toate persoanele care exploateaza aceasta pompa sunt corect instruite cu privire la utilizarea corespunzatoare, in conditii de siguranta.
3. Aceasta pompa este proiectata pentru a functiona sigur si fiabil, daca este exploatarea conform instructiunilor.
4. Mentineti curatenia pompei si a echipamentelor asociate cu aceasta. Efectuati la timp si corect toate operatiile de intretinere.
5. Respectati toate normele de siguranta referitoare la manevrarea combustibilului in conditii de siguranta. Manevrati combustibilul numai in recipiente de sigure. Nu realimentati motorul cit timp este in functiune sau fierbinte. Indepartati cu atentie orice urma de combustibil varsat/skurs inainte de a porni motorul.

6. Nu utilizati pompa in medii cu atmosfera exploziva, in apropiere de materiale inflamabile sau in spatii in care aerisirea este insuficienta pentru a evacua gazele de esapament.
7. Asigurati-va intotdeauna ca pompa este stabila, nu se poate misca din loc, si nu poate rani pe cineva. Retineti ca furtunul de aspiratie atasat unei pompe are tendinta de a o trage in jos cind este plin cu apa. Motopompa trebuie amplasata sigur pe o suprafata plana orizontala.
8. Restrictionati accesul altor persoane in imediata apropiere a pompei.
9. Cind porniti echipamentul, asigurati-va ca in jur nu sunt obiecte care ar putea rani mina sau bratul operatorului.
10. Evitati contactul cu piesele fierbinti (toba de esapament, teva sau cilindru). Mentineti distanta fata de componentele in miscare.
11. Opriti motorul si deconectati cablul bujiei inainte de orice interventie la orice piesa a echipamentului, pentru a evita pornirea accidentala a motorului.
12. Cititi manualul de utilizare al motorului inainte de utilizarea motopompei.
13. Motopompele de apa curata si de presiune sunt destinate doar pentru utilizare cu apa curata.
14. Motopompele de apa murdara pot fi utilizate la pomparea apei cu corpuri solide de pana la 30 mm.
15. Motopompele pentru solutii chimice pot fi utilizate la pomparea apei sarate, solutiilor chimice utilizate in agricultura cu PH4 – PH11 cu o temperatura de autoapridere ridicata.
16. Pompele pentru chimicale se utilizeaza pentru transferul de acizi si baze slabe. Pentru a preveni pericolul de incendiu si a asigura o ventilatie corespunzatoare asezati pompa in timpul exploatarii la cel putin 1 m de cladiri sau de alte echipamente. Nu asezati obiecte inflamabile in apropierea pompei si nu alimentati rezervorul cu benzina inainte de a transporta motopompa pe o distanta lunga.
17. Toba de esapament se incinge in timpul functionarii si ramane fierbinte un timp si dupa oprirea motorului. Nu atingeti toba de esapament cat timp este fierbinte. Lasati motorul sa se raceasca inainte de a depozita pompa in interior.
18. Benzina este foarte usor inflamabila si exploziva. Nu fumati in zona de alimentare si de depozitare a combustibilului.
19. Asezati pompa pe o suprafata plana si stabila. Daca pompa functioneaza pe o suprafata inclinata ungera motorului nu se poate realiza conducand astfel la distrugerea acestuia. De asemenea combustibilul se poate varsa.
20. Gazele de esapament contin monoxid de carbon care este toxic si care poate atinge valori periculoase in zone inchise. Monoxidul de carbon inhalat poate determina pierderea cunostintei sau decesul.
21. Tineti la distanta copiii si animalele in timpul functionarii pompei pentru a-i feri de arsuri in contact cu piesele fierbinti ale motorului.
22. Se interzice utilizarea motopompei in medii potential explozive.



## COMPONENTE SI COMENZI

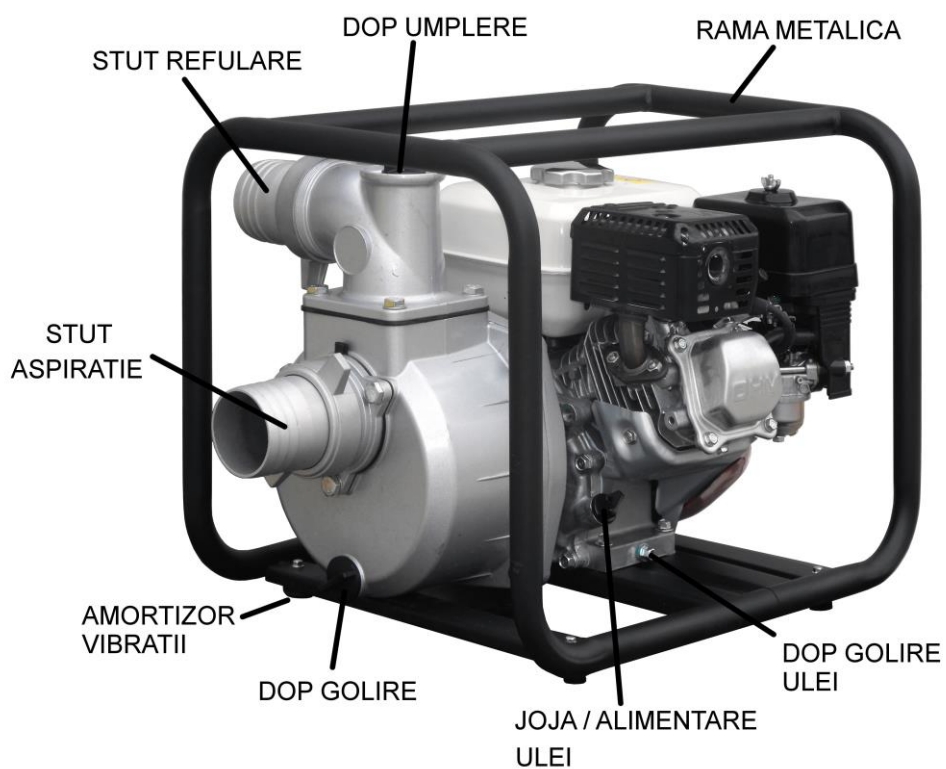
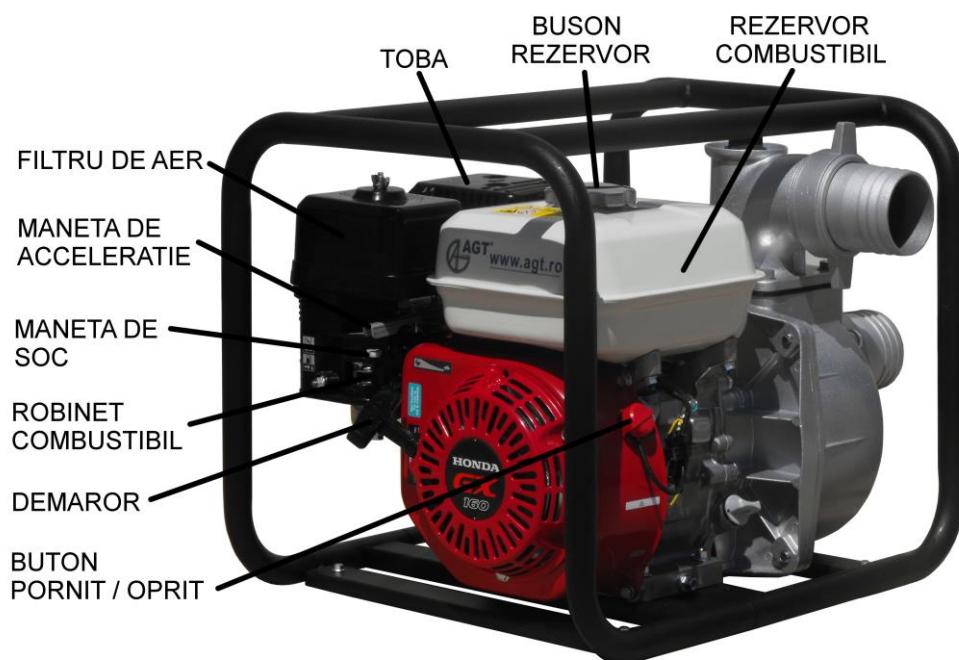

# COMENZI

## **Maneta robinet combustibil**

Robinetul de combustibil deschide si inchide trecerea intre rezervorul de combustibil si carburator. Pentru ca motorul sa functioneze maneta robinetului de combustibil trebuie sa fie in pozitia ON (deschis).

Cand nu utilizati motorul lasati maneta robinetului in pozitia OFF (inchis) pentru a impiedica inundarea carburatorului si a reduce posibilitatea de scurgere de combustibil. ATENTIE! Cititi manualul motorului.

## **Intrerupatorul de pornire**

Intrerupatorul de pornire controleaza sistemul de aprindere. Intrerupatorul de pornire trebuie sa fie in pozitia ON pentru ca motorul sa functioneze.

Rotirea intrerupatorului in pozitia OFF opreste motorul. ATENTIE! Cititi manualul motorului.

## **Maneta de soc**

Maneta de soc deschide si inchide supapa de soc a carburatorului. Pozitia CLOSED (inchis) imbogateste amestecul de combustibil pentru pornirea motoarelor reci.

Pozitia OPEN (deschis) livreaza amestecul corect de combustibil si oxigen pentru functionarea dupa pornire si pentru pornirea motoarelor calde.

ATENTIE! Cititi manualul motorului.

## **Maneta de acceleratie**

Maneta de acceleratie controleaza viteza motorului.

Deplasarea manetei de acceleratie determina motorul sa functioneze la o turatie mare sau la o turatie mai mica.

Debitul livrat de pompa poate fi reglat, actionand maneta de acceleratie. La pozitia maxima pompa livreaza volumul maxim. Deplasarea manetei spre punctul de relanti scade debitul de apa livrat de pompa.

ATENTIE! Cititi manualul motorului.

## **Demarorul mecanic**

Cand este tras manerul starterului, acesta actioneaza demarorul mecanic, care la randul sau angreneaza motorul.

## **Filtrul de aer**

Verificati filtrul de aer inainte de fiecare pornire.

ATENTIE! Pentru filtrele de aer in baie de ulei verificati nivelul de ulei inainte de fiecare pornire

ATENTIE! Verificati programul de intretinere al motorului din manualul acestuia.

## **Joja / Alimentare ulei**

Verificati nivelul de ulei inainte de fiecare pornire.

ATENTIE! Verificati programul de intretinere al motorului din manualul acestuia.

## POZITIONAREA MOTOPOMPEI

Înainte de pornire, alimentați motorul cu o cantitate suficientă de combustibil și verificați nivelul de ulei de motor, dacă este cazul completați cu ulei. Toate cuplajele de pe coloana de aspirație trebuie să fie perfect etanșe pentru a împiedica pătrunderea aerului pe aspirație. În plus, furtunul sau teava de aspirație trebuie să fie rigide. Dacă utilizați o teava metalică conectată la o motopompă, conectați întotdeauna un segment scurt de furtun între pompa și teava, pentru a da pompei posibilitatea să se miste liber pe tampoanele ei.

Pentru a obține rezultate bune poziționați motopompa cât mai aproape de nivelul apei și nu utilizați furtune mai lungi decât este necesar. În acest fel veți obține un debit și o presiune maximă iar timpul de amorsare va fi minim.

Pe măsură ce înălțimea de pompare crește debitul scade. Lungimea, tipul și dimensiunile furtunelor de aspirație și refulare influențează de asemenea în mod semnificativ performanțele motopompei.

Micsorarea înălțimii de aspirație (poziționarea motopompei cât mai aproape de nivelul apei).

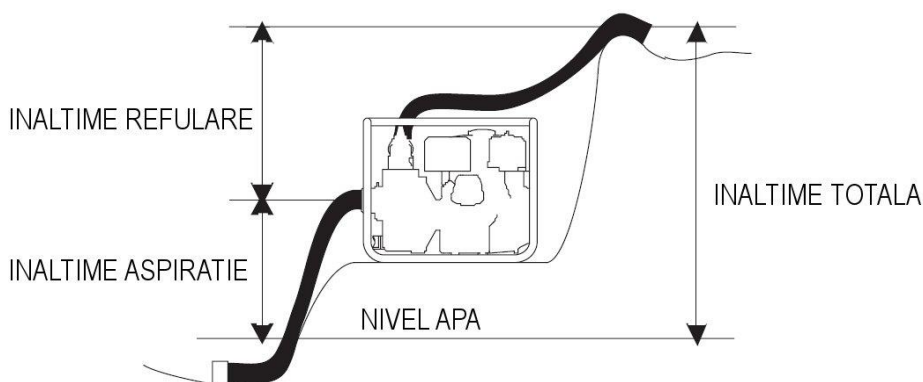

## INSTALAREA FURTUNULUI DE ASPIRATIE

Utilizați un furtun și un cuplaj obișnuit împreună cu colierul livrat cu pompa. Furtunul de aspirație trebuie să fie armat cu perete care nu se pliază sau cu sarmă. Nu utilizați furtune mai mici decât dimensiunea orificiului de aspirație.

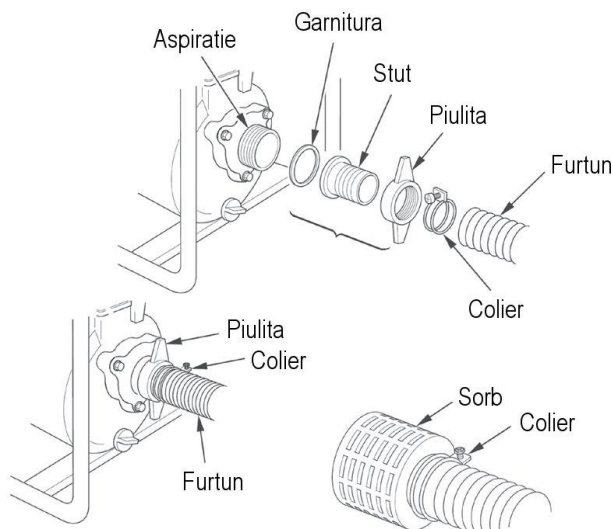

Furtunul de aspiratie nu trebuie sa fie mai lung decat este necesar. Performanta pompei este cu atat mai buna, cu cat furtunele sunt mai scurte.

Fixati bine cu colierul cuplajul pe furtunul de aspiratie pentru a preveni patrunderea aerului si pierderea aspiratiei.

Verificati ca garnitura de etansare a cuplajului sa fie in stare buna.

Montati sita filtru (livrata cu pompa) la celalalt capat al furtunului de aspiratie si fixati-o cu un colier. Sita impiedica infundarea sau deteriorarea pompei prin patrunderea de corpuri straine. Strangeti bine cuplajul furtunului pe gura de aspiratie a pompei.



**ASEZATI SORBUL DE ASPIRATIE LA CAPATUL FURTUNULUI DE ASPIRATIE SI NU UTILIZATI NICIODATA POMPA FARA EL**

## MONTAREA FURTUNULUI DE REFULARE

Utilizati un furtun si un cuplaj din comert si colierul livrat impreuna cu pompa.

Se recomanda utilizarea unui furtun scurt cu diametru mare deoarece astfel se reduce frecarea lichidului si se mareste debitul pompei. Un furtun lung sau cu diametru mic mareste frecarea si reduce debitul.

Strangeti bine colierul furtunului pentru a impiedica deconectarea acestuia sub presiune.

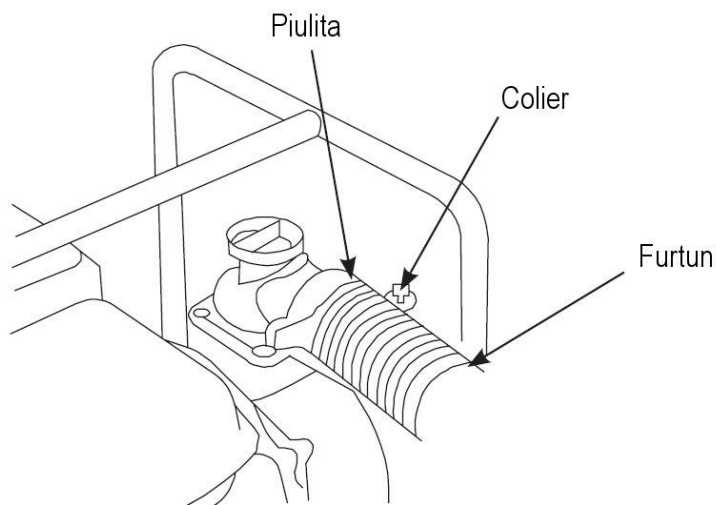

## UMPLETI POMPA CU APA CURATA



POMPELE CENTRIFUGALE se pot amorsa numai cind au apa in interior. UTILIZATI APA CURATA pentru amorsare. Pompa poate pompa foarte bine lichide contaminate si foarte murdare, cu conditia sa fie amorsata cu apa curata.

### AMORSAREA POMPEI

Inainte de pornirea motopompei umplei pompa cu apa curata: desurubati dopul pentru amorsare si umpleti pompa cu apa curata. Puneti la loc dopul de umplere si strangeti-l bine. Nu lasati dopul de umplere desfacut in timpul utilizarii pentru a evita deteriorarea pompei si ranirea persoanelor de langa motopompa.

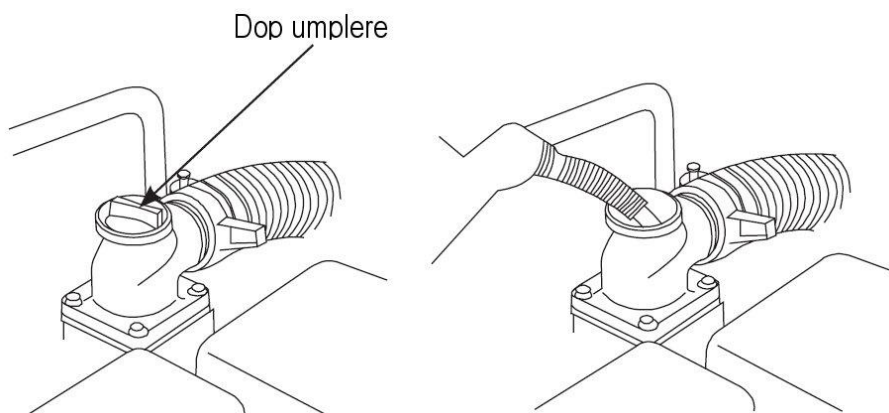

**Daca motopompa este utilizata fara apa garnitura mecanica se poate distruge. Daca motopompa a fost utilizata fara apa opriți-o imediat si lasati-o sa se raceasca inainte de amorsare.**

Autoamorsarea nu este instantanee. Pompa necesita 60 pina la 150 de secunde pentru amorsare, in functie de lungimea furtunului de aspiratie si de diametrul acestuia.

Este recomandabil ca furtunul de refulare sa fie desfasurat si drept. Daca trebuie sa-l curbati, asigurati-va ca nu apar indoituri pronuntate sau strangulari, care sa reduca fluxul de apa.

Asezati sorbul pe o suprafata cit mai dura, protejati-l astfel impotriva infundarii. Infundarea lui cu noroi, radacini, murdarie sau frunze poate provoca o serie de probleme.

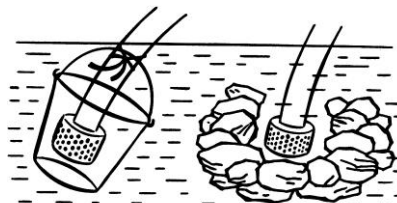
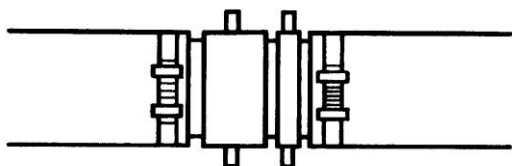



## PROTEJATI POMPA IMPOTRIVA DETERIORARII



Cind furtunul trebuie sa traverseze o sosea, asezati scinduri groase de o parte si de alta a acestuia, pentru a preveni oprirea fluxului la trecerea vehiculelor peste furtun. Trecerea unui vehicul peste un furtun de refulare neprotejat nu deterioreaza numai furtunul, ci poate sparge si pompa.

Aceasta trecere creeaza o presiune in sens invers de 3 ori mai mare decit cea initiala – fenomen cunoscut sub denumirea de “ciocan de apa”. Evitati acest fenomen pentru a asigura pompei dvs. o durata lunga de viata si functionare.



Cind nu mai utilizati pompa, evacuati apa din corpul acesteia.

Apa determina ruginirea rotorului si iarna aceasta ingheata si deterioreaza componentele pompei (poate sparge corpul pompei).

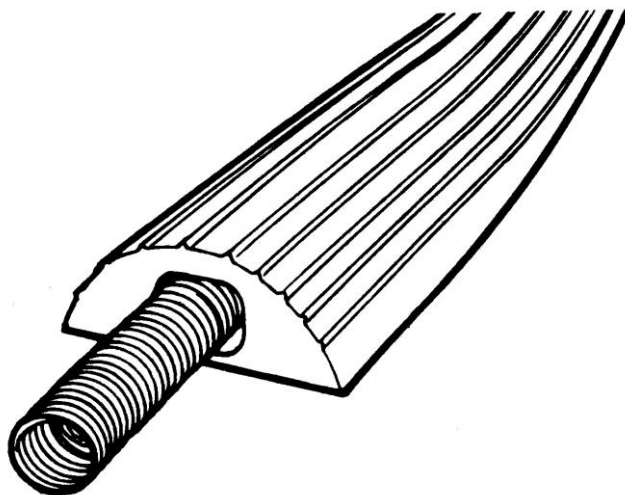
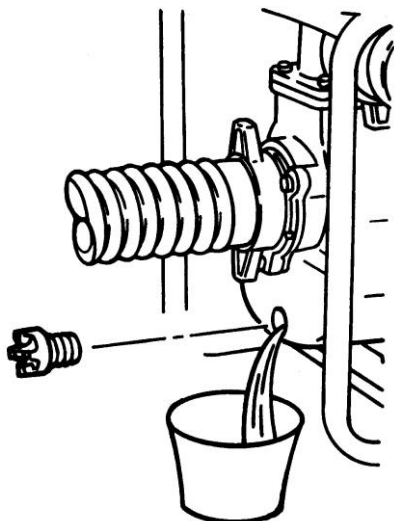

## REMEDIEREA UNOR PROBLEME

<b>PROBLEMA</b>	<b>CAUZA SI REMEDIERE</b>
MOTORUL NU POATE FI PORNIT	Urmati instructiunile din manualul de utilizare al motorului.
POMPA NU SE POATE AMORSA	<p><u>POMPA NU ARE APA</u> Umpleti pompa cu apa curata.</p> <p><u>APA DIN INTERIORUL POMPEI ESTE MURDARA</u> Goliti pompa si umpleti-o cu apa curata. Desi pompa pompeaza apa murdara, ea trebuie amorsata cu apa curata.</p> <p><u>FURTUNUL DE ASPIRATIE SI CUPLAJELE SALE NU SUNT ETANSE</u> Etansati toate cuplajele din circuitul de aspiratie.</p> <p><u>SORBUL ESTE INFUNDAT</u> Curatati sorbul si gasiti o modalitate de a-l proteja impotriva infundarii.</p> <p><u>SISTEMUL ESTE INFUNDAT</u> Curatati furtunile. Daca este necesar demontati si curatati pompa.</p>
DEBITUL ESTE REDUS	<p><u>POMPA FUNCTIONEAZA CORECT DAR ESTE PREA MICA PENTRU ACTIVITATEA RESPECTIVA</u> Utilizati o pompa mai mare, dotata cu furtune cu diametre mai mari. Mai intii incercati cu furtune mai mari pe aceeasi pompa.</p> <p><u>FRICTIUNEA ESTE PREA MARE</u> Faceti tot posibilul pentru a diminua frictiunea, eliminati coturile, adaptoarele si reductiile care nu sunt absolut necesare. Daca este posibil, mutati pompa mai aproape de apa si scurtati furtunul de aspiratie. Utilizati furtune cu diametre mai mari, in special daca adincimea de aspiratie este mare si furtunul de refulare lung.</p> <p><u>POMPA ARE PIERDERI DE APA SAU ESTE UZATA</u> Reparati pompa. Inlocuiti garnituri, etansari, rotor sau corp de pompa uzare; reduceti distanta dintre rotor si placa carcusei.</p>
DEBITUL SCADE IN TIMPUL POMPARII	<p><u>SORBUL ESTE INFUNDAT</u> Curatati sorbul.</p>
POMPA ESTE INGHEATA	<p><u>GHEATA IN INTERIORUL POMPEI</u> Rasuciti axul pompei usor cu mina. Incalziti pompa incet pina se dezgheata.</p> <p>ATENTIE !!! Daca lasati pompa cu apa in interior pe timpul iernii aceasta incheata si poate deteriora pompa. Dupa utilizare pompa trebuie golita de apa.</p>

DATE TEHNICE

Model	<b>WP20HK(X)</b> 2" Apa curata	<b>WP30HK(X)</b> 3" Apa curata	<b>WP40HK(X)</b> 4" Apa curata	<b>WP60HK(X)</b> 6" Apa curata
Motor	HONDA			
	GX160/GP160	GX160/GP160	GX270	GX390
Putere	5.5 CP	5.5 CP	9 CP	13 CP
Lungime	485 mm	515 mm	630 mm	725 mm
Latime	380 mm	380 mm	475 mm	530 mm
Inaltime	440 mm	440 mm	530 mm	6500 mm
Masa	24 kg	26 kg	41 kg	60 kg
Diametru aspiratie	50 mm (2")	80 mm (3")	100 mm (4")	150 mm (6")
Diametru refulare	50 mm (2")	80 mm (3")	100 mm (4")	150 mm (6")
Adancime aspiratie	8 m	8 m	7 m	7 m
Inaltime max.refulare	32 m	32 m	26 m	26 m
Debit max.	28 m <sup>3</sup> /h	60 m <sup>3</sup> /h	80 m <sup>3</sup> /h	168 m <sup>3</sup> /h
Dim. max. particule	8 mm	8 mm	8 mm	8 mm

Model	<b>WP20BSX</b> 2" Apa curata	<b>WP30BSX</b> 3" Apa curata	<b>WPT20HK(X)</b> 2" Apa murdara	<b>WPT30HK(X)</b> 3" Apa murdara
Motor	BRIGGS&STRATTON		HONDA	
	SERIES 550	SERIES 750	GX160/GP160	GX200/GP200
Putere	4 CP	5.5 CP	5.5 CP	6.5 CP
Lungime	485 mm	515 mm	485 mm	565 mm
Latime	380 mm	380 mm	380 mm	445 mm
Inaltime	440 mm	440 mm	420 mm	465 mm
Greutate	24 kg	26 kg	25 kg	27 kg
Diametru aspiratie	50 mm (2")	80 mm (3")	50 mm (2")	80 mm (3")
Diametru refulare	50 mm (2")	80 mm (3")	50 mm (2")	80 mm (3")
Adancime aspiratie	8 m	8 m	7 m	7 m
Inaltime max.refulare	32 m	32 m	28 m	28 m
Debit max.	28 m <sup>3</sup> /h	60 m <sup>3</sup> /h	30 m <sup>3</sup> /h	72 m <sup>3</sup> /h
Dim. max. particule	8 mm	8 mm	20 mm	25 mm

Model	<b>WPT40HK(X)</b> 4" Apa murdara	<b>WHP20HK(X)</b> 2" Presiune	<b>WHP20/2HK(X)</b> 2" Presiune	<b>WHP30HK(X)</b> 3" Presiune
Motor	HONDA			
	GX270	GX200	GX200	GX390
Putere	9 CP	6.5 CP	6.5 CP	13 CP
Lungime	665 mm	540 mm	540 mm	540 mm
Latime	580 mm	435 mm	435 mm	435 mm
Inaltime	580 mm	440 mm	440 mm	440 mm
Greutate	50 kg	28 kg	28.5 kg	26 kg
Diametru aspiratie	100 mm (4")	50 mm (2")	50 mm (2")	80 mm (3")
Diametru refulare	100 mm (4")	50 mm (2")	50 mm (2")	80 mm (3")
Adancime aspiratie	5 m	7 m	7 m	7 m
Inaltime max.refulare	30 m	55 m	80 m	80 m
Debit max.	60 m <sup>3</sup> /h	30 m <sup>3</sup> /h	20 m <sup>3</sup> /h	40 m <sup>3</sup> /h
Dia. max. particule	30 mm	4 mm	4 mm	4 mm

# AGENT TRADE

ROMANIA, 077180 TUNARI, Ilfov  
 Soseaua de Centura nr. 32  
 Tel: +4021-266.51.31; +4021-266.51.32  
 Fax: +4021-266.51.33  
[www.agt.ro](http://www.agt.ro) , e-mail: office@agt.ro