

BAS 261 Precision

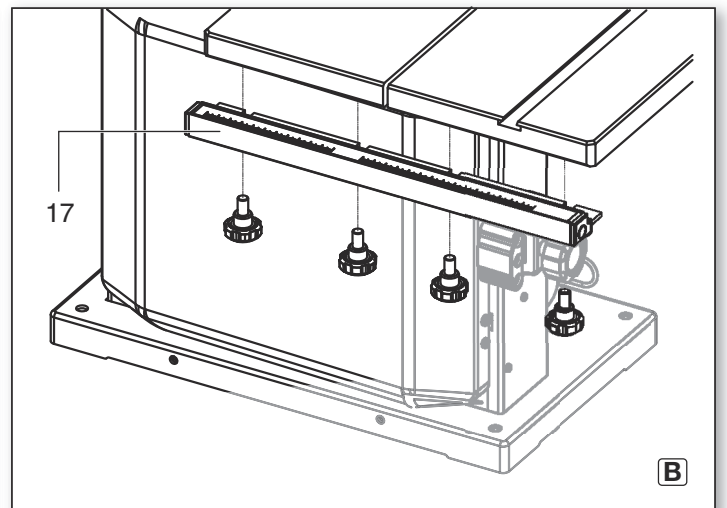

Manual de utilizare

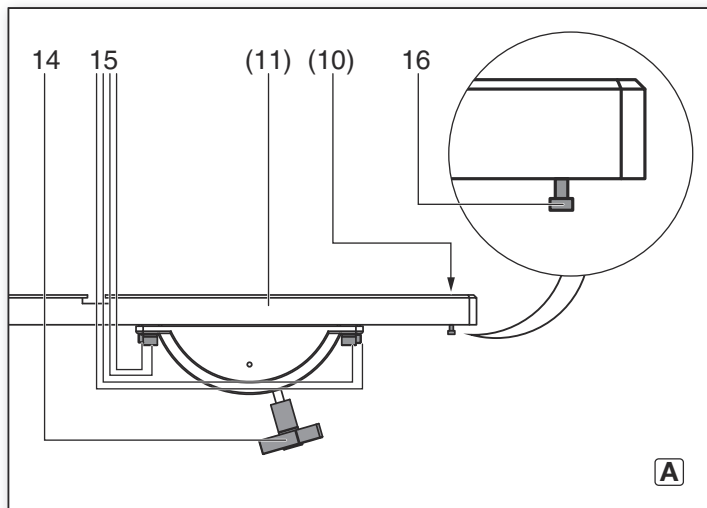

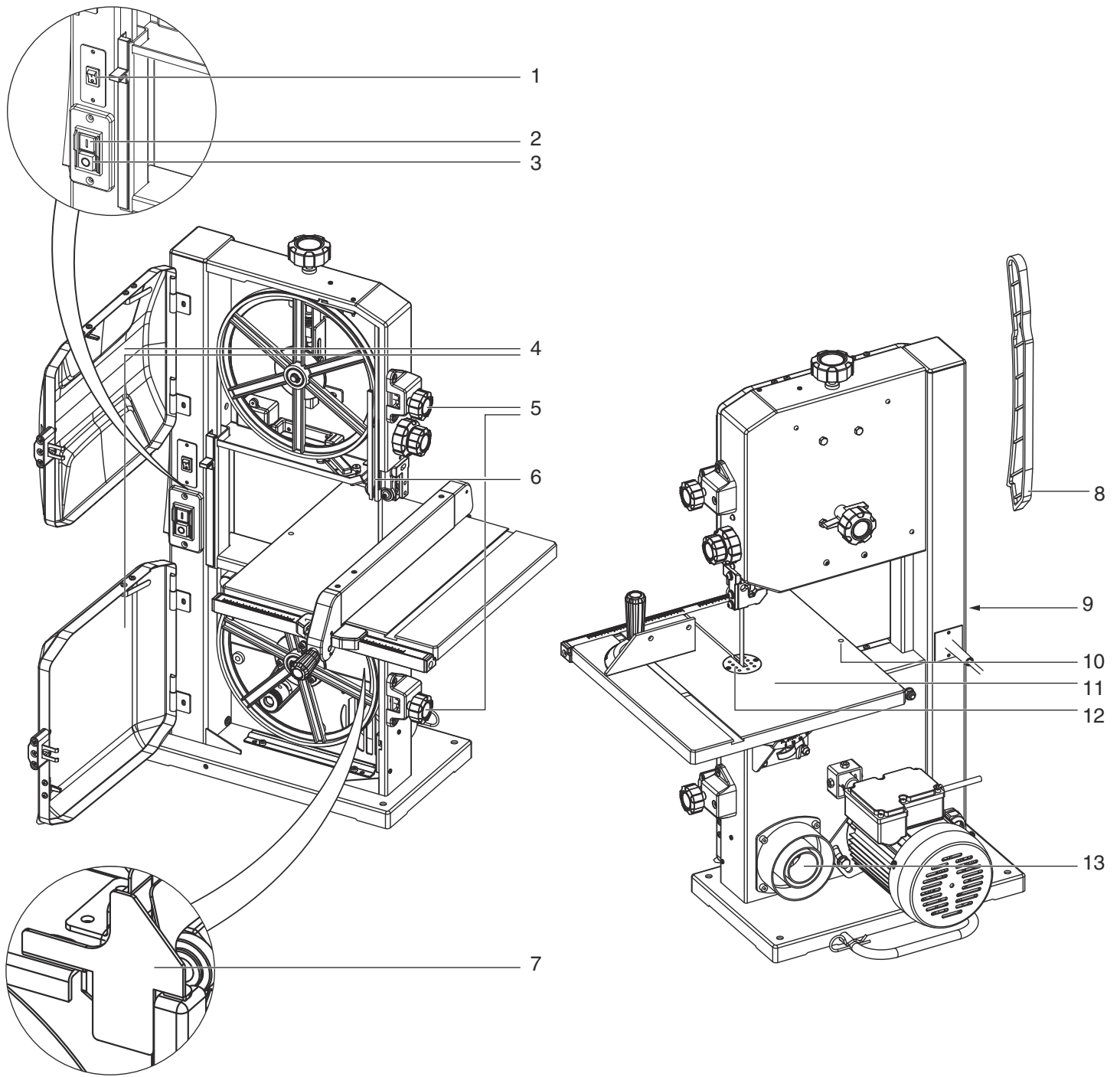

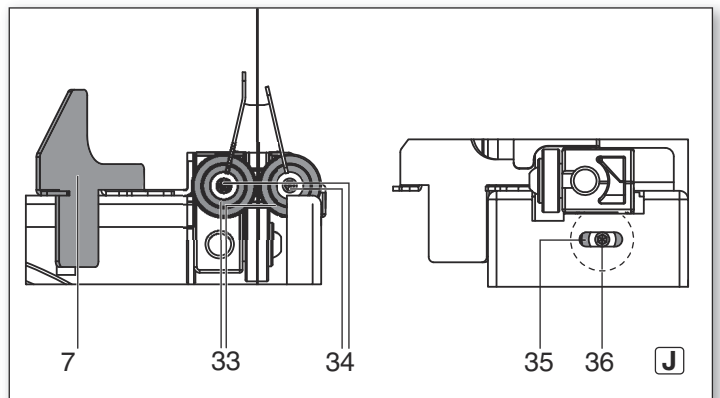
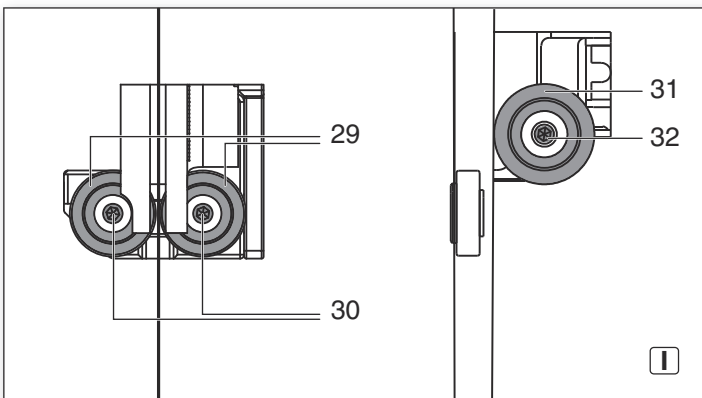
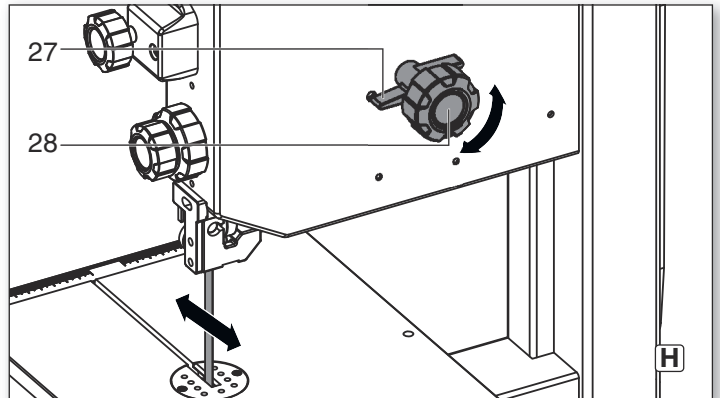
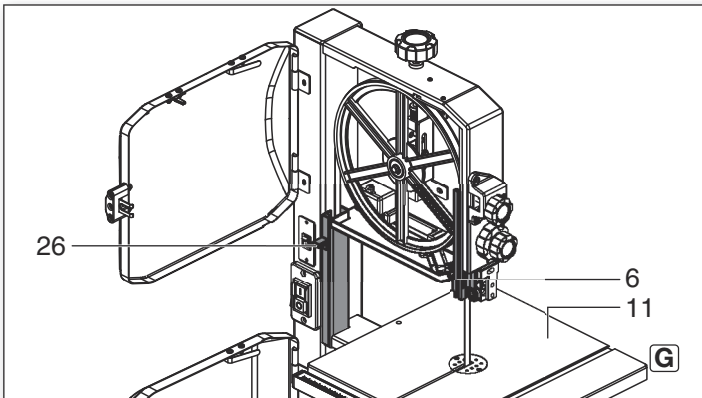
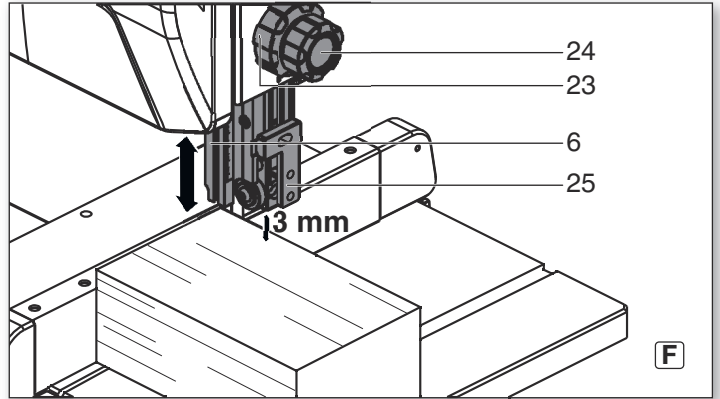
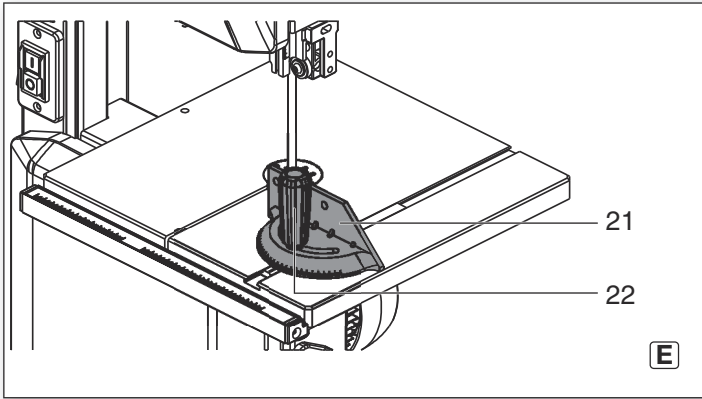
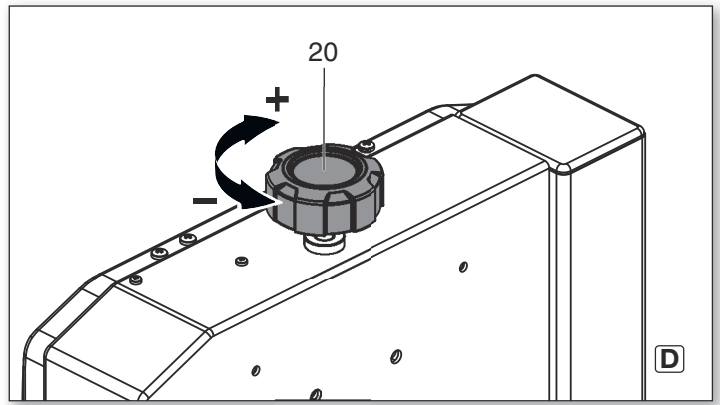
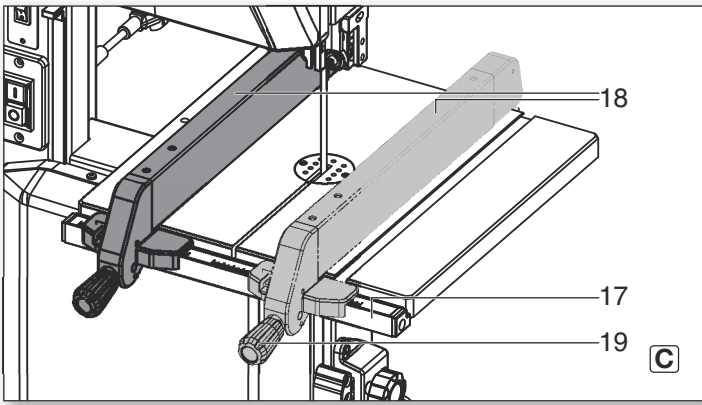

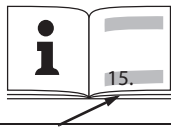
		BAS 261 Precision
*1) Serial Number		19008..
U	V	220-240 (1~ 50/60 Hz)
I	A	1,8
F	A	T 10 A
P ₁	W	400 (S1, 100%)
P ₂	W	270 (S1, 100%)
n ₀	/min, rpm	1470
v ₀	m/s	735
S _L	mm	1712
S _B	mm	6 - 12
S _D	mm	0,5
H	mm	103
B	mm	245
W	°	0 - 45
A ₁	mm	530 x 470 x 840
A ₂	mm	335 x 328
A _h	mm	375
m	kg	32,5
D ₁	mm	44 / 58 / 100
a _h /K _h	m/s ²	< 2,5 / 3
L _{pA} /K _{pA}	dB(A)	77 / 3
L _{WA} /K _{WA}	dB(A)	92 / 3



*2) 2011/65/EU 2006/42/EC 2014/30/EU

*3) EN 61029-1:2009+A11:2010, EN 61029-2-5:2011+A11:2015, EN 55014-1:2006+A1:2009+A2:2011, EN 55014-2:1997+A1:2001+A2:2008, EN 61000-3-2:2014, EN 61000-3-3:2013, EN 50581:2012

*4) 4810012.16001

*5) DEKRA Testing and Certification GmbH, Enderstraße 92 b, 01277 Dresden, Germany, Notified Body No. 2140

2016-06-23, Volker Siegle
 Director productie si calitatea echipamentelor

*6) Metabowerke GmbH - Metabo-Allee 1 - 72622 Nuertingen, Germany

Manual de utilizare

Cuprins

1. Declarație de conformitate
2. Mai întâi citiți!
3. Utilizarea corespunzătoare
4. Instrucțiuni generale de siguranță
5. Descriere
6. Dezambalare, amplasare, montaj și transport
7. Echipamentul în detaliu
8. Punerea în funcțiune
9. Exploatarea
10. Întreținerea
11. Accesorii
12. Reparații
13. Protecția mediului
14. Probleme și deficiențe
15. Date tehnice

1. Declarație de conformitate

Declaram pe proprie răspundere ca aceste fierăștrăie, identificate prin tip și serie *1), corespund tuturor precizărilor relevante ale directivelor *2) și normelor *3). Raportul de verificare *4), organul de verificare *5), documentația tehnică se află la *6) - vezi pag. 4.

2. Mai întâi citiți!

Acest manual este conceput astfel încât să puteți lucra repede și sigur cu echipamentul dvs. Mai jos câteva indicații despre modul în care trebuie citit manualul:

- Citiți în întregime manualul înainte de a pune în funcțiune echipamentul. Acordați o atenție deosebită instrucțiunilor de siguranță.
- Acest manual se adresează persoanelor cu cunoștințe tehnice de bază în exploatarea echipamentelor de tipul celor descrise mai jos. Dacă nu aveți experiența în domeniu solicitați ajutorul unor persoane instruite.
- Pastrați cu grijă întreaga documentație livrată împreună cu echipamentul pentru a o putea consulta la nevoie. Pastrați documentul de achiziție pentru cazurile de garanție.
- Dacă imprumutați sau vindeți echipamentul, transmiteți întreaga documentație împreună cu acesta.
- Fabricantul își declină orice răspundere pentru pagubele rezultate din nerespectarea acestui manual.

Informațiile din acest manual sunt marcate după cum urmează:



Pericol!
Avertizare raniri de persoane sau poluarea mediului.



Pericol de electrocutare!
Avertizare raniri de persoane prin soc electric.



Pericol de antrenare!
Avertizare raniri de persoane prin prinderea membrilor sau hainelor.



Atentie!
Avertizare pagube materiale.



Nota:
Informații suplimentare.

3. Utilizarea corespunzătoare

Fierăștrăul cu bandă poate tăia lemn, materiale sintetice, metale neferoase (NU metale dure sau calite).

Piese rotunde pot fi tăiate numai transversal și numai utilizând un dispozitiv de prindere adecvat deoarece panza circulară în mișcare poate roti și arunca aceste piese.

Când tăiați piese plate așezate pe înălțime utilizați un echer suport adecvat pentru a ghida piesa în condiții de siguranță.

Orice altă utilizare se considera necorespunzătoare. Fabricantul nu își asumă nici o răspundere pentru pagubele rezultate ca urmare a utilizării necorespunzătoare.

Modificările aduse echipamentului sau utilizarea de piese neagreate de fabricant pot provoca pagube imprevizibile în timpul utilizării.

4. Instrucțiuni generale de siguranță



Atentie!

În timpul utilizării mașinilor electrice respectați măsurile de siguranță de bază de mai jos pentru protecția împotriva electrocutării, incendiilor sau ranirilor de persoane.

- În timpul utilizării acestui echipament respectați următoarele instrucțiuni de siguranță pentru a evita ranirea de persoane sau pagubele materiale.
- Respectați instrucțiunile de siguranță speciale din fiecare capitol.
- Dacă este cazul respectați prevederile legale sau normele de prevenire a accidentelor referitoare la utilizarea fierăștrăielor cu bandă.



Pericole generale!

- Mențineți ordinea la locul de muncă - dezordinea în zona de lucru poate provoca accidente.
- Lucrați cu atenție și concentrați-vă asupra operațiilor executate. Nu utilizați echipamentul dacă nu va puteți concentra.
- Țineți seama de condițiile de mediu. Asigurați o bună iluminare a zonei de lucru.
- Evitați poziții anormale ale corpului. Adoptați o poziție sigură și mențineți-vă echilibrul în orice moment.
- Pentru piesele lungi utilizați suporturi adecvate.
- Nu utilizați echipamentul în apropiere de lichide sau gaze inflamabile.
- Echipamentul poate fi pus în funcțiune și utilizat numai de persoane familiarizate cu fierăștrăiele cu bandă și care sunt conștiente de pericolele care deriva din utilizarea acestora.
- Persoanele sub 18 ani pot utiliza acest echipament numai în cadrul calificării profesionale și sub supravegherea unui instructor.
- Mențineți alte persoane, în special copii, în afara zonei periculoase. În timpul lucrului nu permiteți altor persoane să atingă echipamentul sau cablul de alimentare.
- Nu suprasolicitați echipamentul - utilizați fierăștrăul numai în domeniul de putere specificat în capitolul Date tehnice.
- Utilizați întotdeauna mașina electrică adecvată lucrării efectuate. Cu echipamentul adecvat lucrați întotdeauna mai bine și mai sigur.



Pericol de electrocutare!

- Nu expuneți echipamentul la ploaie. Nu utilizați fierăștrăul în mediu ud sau umed. În timpul lucrului evitați contactul corpului cu piese împământate (ex. corpuri de încălzire, tevi, aragaze, frigider).
• Nu utilizați cablul de alimentare în alte scopuri decât cel proiectat.
• Scoateți stecherul din priză înainte de orice operație de reglare, dotare, întreținere sau

reparație sau când echipamentul nu este utilizat.



Pericol de ranire în contact cu piesele mobile!

- Nu utilizați acest echipament cu dispozitivele de protecție demontate.
- Mențineți permanent o distanță suficientă față de panza fierăștrăului. Dacă este cazul utilizați dispozitive de ghidare adecvate. În timpul lucrului mențineți o distanță suficientă față de piesele antrenate.
- Așteptați oprirea completă a panzei înainte de a îndepărta segmentele mici, deseurile de lemn, etc. din zona de lucru.
- Taiati numai piese cu dimensiuni care permit o prindere sigură în timpul lucrului.
- Nu franati panza în curs de oprire prin presare laterală.
- Înainte de operațiile de întreținere asigurați-vă ca echipamentul este deconectat de la rețea.
- La pornire (de ex. după operațiile de întreținere) asigurați-vă ca în echipament nu au rămas scule de montaj sau piese dispartate.
- Când nu utilizați echipamentul, scoateți stecherul din priză.
- Nu utilizați echipamentul cu cablul electric deteriorat. Pericol de electrocutare. Apelați imediat la un atelier service autorizat pentru înlocuirea cablului.
- Verificați periodic cablurile prelungitoare și înlocuiți-le dacă sunt deteriorate.
- Dacă lucrați în exterior utilizați numai cabluri speciale pentru exterior, marcate corespunzător.



Pericol de tăiere în contact cu panza în repaus!

- Utilizați mâini de protecție când înlocuiți scule taietoare.
- Depozitați panzele de fierăștrău astfel încât nimeni să nu se poată rani în contact cu acestea.



Pericol de ranire prin reculul piesei de lucru (piesa este prinsă de panza și antrenată spre utilizator)!

- Nu așezați piesa pe înălțime.
- Taiati piesele subțiri sau cu pereți subțiri numai cu panze danturate fin. Utilizați numai panze bine ascuțite.
- Verificați dacă piesele de lucru nu contin corpuri străine (ex. cuie sau suruburi).
- Taiati numai piese cu dimensiuni care permit prinderea și ghidarea în condiții de siguranță.
- Nu tăiați mai multe piese simultan - și nici pachete formate din mai multe piese. Pericol de accidentare dacă piesele individuale sunt prinse necontrolat de panza.
- Când tăiați piese rotunde, utilizați dispozitive de prindere corespunzătoare, astfel ca acestea să nu se poată roti.



Pericol de antrenare!

- Asigurați-vă ca în timpul lucrului componentele în rotație nu pot prinde și antrena părți ale corpului sau articole vestimentare (nu purtați cravate, manșuri, haine cu maneci largi și protejați parul lung cu fileu).
- Nu tăiați piese care contin sfori, snururi, benzi, cabluri, sarme sau alte materiale similare.

Pericol de ranire datorat echipamentului de protecție insuficient!

- Utilizați antifoane.
- Utilizați ochelari de protecție.
- Utilizați mască de protecție antipraf.
- Utilizați haine de lucru adecvate.
- Utilizați încălțăminte antialunecare.
- Utilizați mănuși de protecție când manevrați panze sau piese de lucru dure.

Pericol prin expunere la praf!

- Pulberile unor esențe de lemn (ex. stejar, fag, frasin) pot fi cancerigene dacă sunt inspirate. Lucrați numai cu exhaustor. Instalația de aspirare trebuie să respecte valorile specificate în capitolul Date tehnice.
- Asigurați-vă că în timpul lucrului în mediu ajunge o cantitate cât mai mică de praf:
 - îndepărtați depozitele de praf din zona de lucru (nu suflați!);
 - Etansați orice scurgeri din instalația de exhaustare;
 - Asigurați o bună aerisire.

Pericol datorat modificărilor aduse echipamentului sau utilizării de piese neverificate și neagreate de fabricant

- Montați echipamentul conform instrucțiunilor din acest manual.
- Utilizați numai piese agreate de fabricant. Această prevedere se referă în special la:
 - Panzele de fierăstrău (codurile în capitolul Date tehnice);
 - Dispozitivele de siguranță (codurile se găsesc în lista pieselor de schimb).
- Nu modificați piesele de schimb și accesoriile.

Atenție!

Utilizarea de scule și accesorii neoriginale poate provoca răni grave.

Pericol datorat deficiențelor mașinii!

- Intrețineți cu atenție accesoriile. Respectați instrucțiunile de întreținere.
- Verificați înainte de fiecare utilizare dacă echipamentul nu este deteriorat: înainte de o nouă utilizare verificați dacă dispozitivele de siguranță și protecție sau piesele ușor deteriorate funcționează perfect și își îndeplinesc funcția respectivă. Verificați dacă piesele mobile funcționează corect și nu se blochează. Toate piesele trebuie să fie montate corect și să îndeplinească toate condițiile pentru a garanta funcționarea perfectă a echipamentului.
- Dispozitivele de protecție sau piesele defecte trebuie reparate sau înlocuite de un atelier service autorizat. Apelați la un atelier autorizat pentru înlocuirea cablului de alimentare. Nu utilizați echipamentul dacă întrerupătorul nu poate fi acționat.
- Mențineți manerul uscat și fără urme de ulei sau vaselină.
- Mențineți sculele tăietoare ascuțite și curate pentru a lucra mai bine și mai sigur.
- Nu utilizați panze deteriorate sau deformate.

Pericol prin expunere la zgomot!

- Utilizați antifoane.

Pericol prin blocarea pieselor de lucru sau segmentelor acestora!

Când apare un blocaj:

1. opriți echipamentul,
2. scoateți stecherul din priză,
3. utilizați mănuși de protecție,
4. îndepărtați blocajul cu unelte adecvate.

4.1 Simboluri pe mașină

Pericol!

Nerespectarea următoarelor avertizări poate duce la răni grave sau pagube materiale.



Citiți manualul de utilizare.



Utilizați ochelari de protecție și antifoane.



Scoateți stecherul din priză înainte de fiecare operație de reglare, întreținere sau reparație.



Nu îndreptați raza de lumină spre ochii altor persoane sau animalelor.



Utilizați antifoane.



Reglarea înălțimii.



Reglarea deplasării benzii.

Informații pe placuța de identificare:

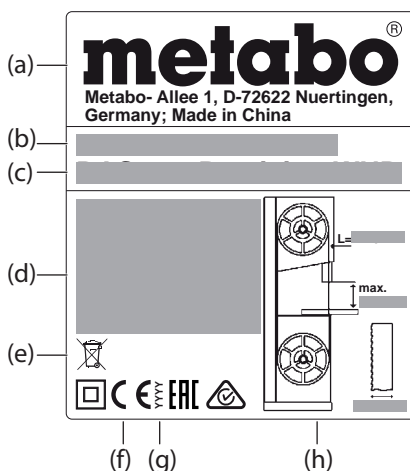

- (a) Fabricant
- (b) Serie
- (c) Denumire echipament
- (d) Date motor (vezi și capitolul Date tehnice)
- (e) Simbol debarasare – debarasați echipamentul prin intermediul fabricantului
- (f) Marcaj CE – acest echipament respectă directivele europene conform declarației.
- (g) An de fabricație
- (h) Dimensiuni benzi de fierăstrău admise

4.2 Dispozitive de siguranță Protecție superioară bandă

Protecția superioară a benzii (6) împiedică atingerea accidentală a benzii și împrăștierea rumegusului.

Pentru ca protecția benzii să împiedice eficient atingerea accidentală a benzii, ghidajul superior al benzii trebuie să pastreze în permanentă o distanță de 3 mm față de piesa de lucru.

Protecție inferioară bandă

Protecția inferioară a benzii (7) împiedică atingerea accidentală a benzii sub masa fierăstrăului.

Protecția inferioară a benzii trebuie să fie întotdeauna montată în timpul lucrului.

Usa carcasa

Usile carcasei (4) împiedică atingerea pieselor antrenate din interiorul fierăstrăului.

Usile carcasei sunt dotate cu dispozitive de blocare. Acestea opresc motorul dacă una din usi se deschide când fierăstrăul este pornit.

Usile carcasei trebuie să fie închise în timpul funcționării fierăstrăului.

Impingatorul

Impingatorul (8) funcționează ca o prelungire a mâinii și împiedică atingerea accidentală a panzei.

Utilizați impingatorul întotdeauna când distanța dintre panza și un ghidaj paralel este mai mică decât 120 mm.

Impingatorul trebuie condus în unghi de 20° ... 30° față de suprafața mesei fierăstrăului.

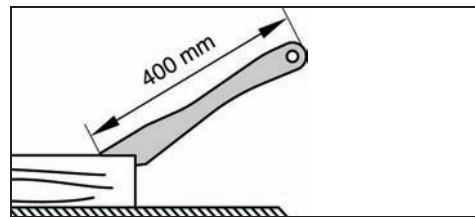

Înlocuiți impingatorul când se deteriorează.

5. Descriere

Vezi pag. 2 - 3.

- 1 Întrerupător pornire/oprire pentru iluminatul zonei de lucru
- 2 Întrerupător pornire
- 3 Întrerupător oprire
- 4 Usi carcasa
- 5 Închidere rotativă usi carcasa
- 6 Protecție superioară bandă (la ghidajul superior al benzii)
- 7 Protecție inferioară bandă
- 8 Impingator
- 9 Cheie hexagonală inbus / depozit cheie hexagonală inbus
- 10 Orificiu în masa fierăstrăului
- 11 Masa fierăstrău
- 12 Inserție masa
- 13 Stut aspirație rumegus
- 14 Surub fixare (reglarea înclinării mesei fierăstrăului)
- 15 Suruburi de fixare masa fierăstrău
- 16 Surub limitator de capăt al mesei fierăstrăului
- 17 Profil ghidare suport
- 18 Ghidaj paralel
- 19 Maneta fixare ghidaj paralel
- 20 Roata reglare întindere bandă
- 21 Ghidaj transversal
- 22 Maneta fixare ghidaj transversal
- 23 Roata reglare (reglarea înălțimii ghidajului benzii)
- 24 Piulita fixare (reglarea înălțimii ghidajului superior al benzii)
- 25 Ghidaj paralel bandă
- 26 Bară protecție pulberi
- 27 Piulita fixare (pentru roata de reglare a rolei superioare a benzii)
- 28 Roata de reglare pentru înclinarea rolei superioare a benzii
- 29 Role suport superioare
- 30 Suruburi role suport superioare
- 31 Rola superioară de ghidare
- 32 Surub rola superioară de ghidare
- 33 Rola inferioară de ghidare
- 34 Suruburi pentru rolele inferioare de ghidare
- 35 Rola inferioară de ghidare
- 36 Surub rola inferioară de ghidare

6. Dezambalare, amplasare, montaj si transport

6.1 Dezambalare

Dezambalati si transportati fierastraul cu ajutorul unei alte persoane.

Nu ridicati si nu deplasati fierastraul, tinand de protectia superioara a benzii (6).

6.2 Fixarea fierastraului

Pentru asigurarea stabilitatii fixati fierastraul pe o suprafata solida si stabila.

Fixarea pe un banc de lucru:

1. Executati 4 orificii in suprafata suport.
2. Introduceti suruburile de sus in jos prin placa de baza a fierastraului.

6.3 Montarea mesei fierastraului

1. Treceti masa fierastraului (11) peste banda fierastraului si asezati-o pe ghidajul mesei.
2. Fixati masa fierastraului cu cate patru suruburi (15) si saibe pe ghidajul mesei - nu strangeti ci aliniati mai intai masa (vezi capitolul 6.4).

6.4 Alinierea mesei

Masa trebuie aliniata pe doua planuri

- lateral, astfel ca banda fierastraului sa se deplaseze exact in centrul insertiei mesei
- perpendicular fata de banda fierastraului

Alinierea laterala a mesei fierastraului



Pericol!

Pericol de taiere in contact cu banda oprita. Pentru insurubarea si desurubarea suruburilor utilizati o unealta care permite mentinerea unei distante suficiente intre mana dvs. si banda fierastraului.

1. Aliniati masa fierastraului (11) astfel incat banda sa se deplaseze exact prin centrul insertiei de masa (12).
2. Strangeti cele patru suruburi de fixare (15).

Alinierea perpendiculara a mesei

1. Ridicati complet ghidajul benzii (25). (Detalii in capitolul 9.1).
2. Verificati intinderea benzii. (Detalii in capitolul 8.2).
3. Desurubati surubul de fixare (14).
4. Asezati masa (11) in pozitie orizontala - rabatati pana la suport.
5. Strangeti la loc surubul de fixare (14).
6. Verificati cu un echer daca masa fierastraului este perpendiculara pe banda.

Daca masa nu este perpendiculara pe banda, reglati surubul suportului de capat (16) dupa cum urmeaza:

1. Desurubati surubul de fixare (14).
2. Cu o cheie hexagonala rotiti surubul suportului terminal (16) in sens antiorar in orificiul (10) din masa fierastraului.
3. Cu ajutorul unui echer asezati masa perpendicular pe banda si apoi strangeti la loc surubul de fixare (14).
4. Cu o cheie hexagonala rotiti surubul suportului terminal (16) in sens orar in orificiul (10) din masa fierastraului pana cand surubul suportului terminal (16) atinge carcasa fierastraului.

6.5 Montarea profilului de ghidare a suportului

- Fixati profilul de ghidare a suportului (17) pe masa fierastraului cu suruburi fluture si saibe suport.

6.6 Montarea ghidajului paralel

Ghidajul paralel (18) poate fi montat atat in stanga cat si in dreapta mesei fierastraului.

Fixarea ghidajului paralel

1. Agatati ghidajului paralel in marginea posteroara a mesei.

2. Asezati ghidajul paralel in fata pe profilul de ghidaj al suportului (17).

3. Fixati ghidajul paralel prin apasarea in jos a manetei de fixare (19).

6.7 Transport

Coborati complet ghidajul superior al benzii (25). (Detalii in capitolul 9.1).

Desurubati accesoriile care depasesc conturul. Nu ridicati si nu deplasati fierastraul, tinand de dispozitivele de siguranta.

Transportati fierastraul cu ajutorul unei alte persoane.

7. Echipamentul in detalii



Hinweis:

In acest capitol sunt prezentate pe scurt elementele de comanda ale echipamentului.

Utilizarea corecta a echipamentului este descrisa in capitolul "Exploatare". Cititi capitolul "Exploatare" inainte de a lucra prima oara cu fierastraul.

Intrerupatorul de pornire/oprire

- Pornire = apasati intrerupatorul verde (2)
- Oprise = apasati intrerupatorul rosu (3)

Protectie la pornire accidentala: in cazul unei cadere de curent intervine un releu de tensiune insuficienta. Acesta impiedica pornirea automata a fierastraului la restabilirea curentului. Pentru repornire actionati din nou intrerupatorul verde de pornire.

Blocaj rotativ al usii carcasei

Cu blocajul rotativ (5) deschideti si inchideti usa carcasei.

Deschiderea usii superioare/inferioare a carcasei:

1. Rotiti blocajul rotativ (5) cateva ture in sens antiorar. Usa carcasei se deschide foarte putin. Siguranta usii se activeaza si opreste motorul.



Pericol de contact cu banda descoperita si cu rolele benzii!

Daca motorul nu se opreste dupa deschiderea usii sau daca usa se deschide larg imediat, siguranta usii sau sistemul de inchidere este defect. Opriti fierastraul si apelati la un atelier service autorizat pentru reparatie.

2. Rotiti in continuare blocajul rotativ (5) in sens antiorar. Usa carcasei se deschide complet.

Inchiderea usii superioare/inferioare a carcasei:

- Apasati usa carcasei in pozitie si rotiti blocajul rotativ (5) in sens orar pana cand usa carcasei se inchide perfect.

Roata de reglare a intinderii benzii

Intinderea benzii fierastraului poate fi corectata daca este cazul cu roata de reglare (20). (Detalii in capitolul 8.2).

Roata de reglare a inclinarii rolei superioare a benzii (reglarea deplasarii benzii)

Inclinarea rolei superioare a benzii poate fi modificata este cazul cu roata de reglare (28). Prin reglarea inclinarii banda este aliniata astfel incat sa se deplaseze pe partea centrala a suporturilor din material sintetic ale rolelor benzii. (Vezi cap. 10.2).

Reglarea inclinarii mesei fierastraului

Dupa desurubarea surubului de fixare (14) masa fierastraului (11) poate fi inclinata continuu pana la 45° fata de banda.

Ghidajul paralel

Ghidajul paralel (18) se fixeaza pe partea din fata si se fixeaza suplimentar cu apasatoarea pe partea din spate a mesei fierastraului. Ghidajul paralel poate fi montat atat pe partea stanga cat si pe dreapta panzei. (Detalii in capitolul 6.6).

Ghidajul transversal

Ghidajul transversal (21) se introduce dinspre partea din fata in nutul mesei fierastraului.

Pentru taieturi unghiulare puteti deplasa ghidajul transversal pana la 60° in ambele directii.

Pentru taieturi unghiulare de 45° si 90° exista suporturi corespunzatoare.

Pentru reglarea unghiului: deschideti maneta de fixare (22) prin rotire in sens antiorar.



Pericol de ranire!

Maneta de fixare (22) a ghidajului transversal trebuie sa fie bine stransa in timpul lucrului.

8. Punerea in functiune



Pericol!

Puneti in functiune fierastraul numai dupa finalizarea urmatoarelor operatii preliminare:

- fierastraul fixat;
- masa fierastraului montata si aliniata;
- dispozitivele de siguranta verificate.

Conectati fierastraul la retea electrica numai dupa finalizarea acestor operatii! Altfel exista pericolul ca fierastraul sa porneasca accidental si sa provoace raniri grave.

8.1 Conectarea exhaustorului



Pericol!

Pulberile unor esente de lemn (stejar, fag, frasin) pot provoca imbolnavirea de cancer daca sunt inspirate: lucrati in incaperi inchise numai cu o instalatie de exhaustare (viteza de aspiratie a aerului la nivelul stutului de aspiratie al fierastraului >= 20 m/s).



Atentie!

Utilizarea fara exhaustor este permisa numai:

- in exterior;
- pe durata scurta de utilizare (pana la max. 30 de minute de functionare);
- cu masca de protectie antipraf.
- Cand lucrati fara exhaustor se acumuleaza rumegus care trebuie indepartat periodic.

Conectati un exhaustor sau un aspirator industrial la stutul de aspiratie a rumegusului (13) cu un adaptor adecvat.

8.2 Intinderea benzii fierastraului



Pericol!

O banda prea intinsa se poate rupe. O banda insuficient intinsa poate provoca patinarea rotii de antrenare si ca urmare oprirea benzii fierastraului.

1. Ridicati complet ghidajul benzii (25). (Detalii in capitolul 9.1).
2. Pentru verificarea intinderii apasati lateral cu un deget banda in centru intre masa fierastraului si ghidajul superior al benzii (banda trebuie sa cedeze numai 3 pana la 5 mm)
3. Daca este cazul corectati intinderea benzii:
 - rotiti roata de reglare (20) in sens orar pentru a creste intinderea benzii.
 - rotiti roata de reglare (20) in sens antiorar pentru a diminua intinderea benzii.

8.3 Conectarea la retea electrica



Pericol de electrocutare!

- Utilizati fierastraul numai in mediu uscat.
- Alimentati fierastraul numai la o sursa de curent care indeplineste urmatoarele cerinte (vezi si capitolul "Date tehnice"):

- Tensiunea si frecventa din retea trebuie sa coincida cu datele inscrise pe placuta de identificare a echipamentului;
- Siguranta cu disjunctur cu curent de declansare de 30 mA;
- Prize montate conform normelor, impamantate si verificate.



Nota:

Apelati la furnizorul de energie sau la un electrician calificat pentru a va asigura ca instalatia electrica a cladirii dvs. respecta aceste conditii.

- Desfasurati cablul electric astfel incat sa nu deranjeze in timpul lucrului si sa nu poata fi deteriorat.
- Protejati cablul de alimentare de temperaturi ridicate, lichide agresive si muchii ascutite.
- Utilizati numai cabluri prelungitoare din cauciuc cu sectiune transversala suficienta (3 x 1,5 mm²).
- Nu trageti de cablu pentru a scoate stecherul din priza.

9. Exploatarea



Pericol!

Pentru a reduce cat mai mult pericolul de ranire respectati urmatoarele instructiuni de siguranta la fiecare lucrare executata:

- Utilizati echipament de protectie:
 - masca de protectie antipraf;
 - antifoane;
 - ochelari de protectie.
- Taiati numai o singura piesa odata.
- In timpul lucrului apasati piesa de lucru pe masa fierastraului.
- Nu ridicati piesa in pozitie verticala.
- Nu franati banda fierastraului prin apasare laterala.
- In functie de operatia efectuata utilizati:
 - Impingator – daca distanta dintre profilul suport si banda fierastraului ≤ 120 mm;
 - Suport piesa de lucru – pentru piese lungi, daca acestea pot cadea de pe masa dupa taiere;
 - Instalatie de exhaustare;
 - Dispozitiv adecvat de prindere pentru piese de lucru rotunde, pentru a impiedica rotirea acestora in timpul lucrului;

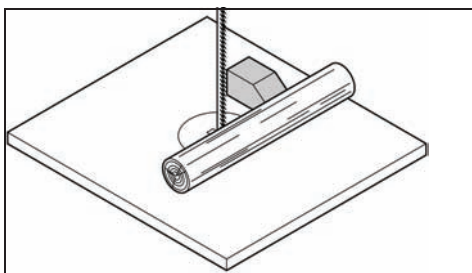

- Echer suport cand taiati piese in pozitie verticala, pentru a impiedica rasturnarea piesei in timpul lucrului.

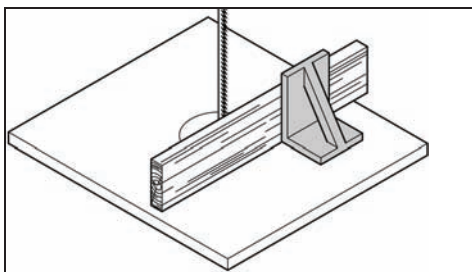

- Inainte de inceperea lucrului verificati functionarea perfecta a:
 - benzii fierastraului;
 - protectiei superioare si inferioare a benzii.
- Inlocuiti imediat piesele deteriorate.
- Adoptati pozitia corecta in timpul lucrului (dintii benzii fierastraului trebuie sa fie indreptati spre utilizator).
- Nu taiati mai multe piese simultan si nici pachete formate din mai multe piese. **Pericol de accidentare daca piesele individuale sunt prinse si antrenate necontrolat de banda fierastraului.**



Pericol de antrenare!

- Nu purtati haine largi, bijuterii sau manusi care pot fi prinse si infasurate de piesele in rotatie.
- Protejati obligatoriu parul lung cu un fileu.
- Nu taiati piese de lucru pe care se afla sfiori, snururi, benzi sau sarme sau care contin astfel de materiale.

9.1 Reglarea ghidajului superior al benzii fierastraului

Inaltimea ghidajului superior (25) al benzii trebuie reglata:

- inainte de fiecare operatie de taiere, pentru adaptare la inaltimea piesei de lucru (in timpul lucrului ghidajul superior (25) trebuie sa se afle la 3mm deasupra piesei de lucru),
- dupa modificari la banda sau masa fierastraului (ex. inlocuire banda, intindere banda, aliniere masa fierastrau).



Pericol!

Inainte de reglarea ghidajului superior al benzii si a inclinarii mesei fierastraului:

- opriti echipamentul.
 - asteptati oprirea completa a benzii.
1. Desurubati piulita de fixare (24).
 2. Rotiti roata de reglare (23) pana cand ghidajul superior al benzii (25) ajunge la aprox. 3mm deasupra piesei de lucru.
 3. Strangeti la loc piulita de fixare (24).

9.2 Procedura de taiere

1. Daca este cazul reglati inclinarea mesei.



Pericol de recul al piesei de lucru (piesa de lucru este prinsa de banda si aruncata spre utilizator)!

1. Nu ridicati piesa de lucru in pozitie verticala.
2. Utilizati dupa caz ghidajul paralel (18) sau ghidajul transversal (21).



Pericol de rasturnare a piesei de lucru!

Cand lucrati cu ghidajul paralel si masa fierastraului inclinata, ghidajul paralel trebuie fixat pe partea inclinata in jos a mesei fierastraului.

3. Fixati ghidajul superior al benzii la 3 mm deasupra piesei de lucru. (Detalii in capitolul 9.1).



Nota:

Inainte de a taia piesa de lucru executati o taietura de proba si daca este cazul corectati reglajele.

4. Asezati piesa de lucru pe masa fierastraului.
5. Porniti fierastrau.
6. Taiati piesa de lucru dintr-o singura trecere.
7. Opriti fierastrauul daca nu mai lucrati imediat cu el.

10. Intretinere



Pericol!

Inainte de orice operatie de intretinere/curatare:

1. opriti echipamentul.
2. asteptati oprirea benzii.
3. scoateti stecherul din priza.

- Dupa operatiile de intretinere si curatare montati si puneti in functiune toate dispozitivele de siguranta si verificati-le.
- Inlocuiti piesele deteriorate, in special dispozitivele de siguranta, numai cu piese de schimb originale, deoarece piesele care nu sunt verificate si agreeate de fabricant pot provoca pagube imprezibile.
- Alte operatii de intretinere sau reparatii decat cele descrise in acest capitol pot fi efectuate numai de personal calificat.

10.1 Inlocuirea benzii fierastraului



Pericol!

Pericol de taiere chiar si in contact cu banda in repaos. Utilizati manusi de protectie cand inlocuiti banda fierastraului.

Utilizati numai benzi de fierastrau adecvate. (vezi capitolul "Date tehnicie").

1. Demontati ghidajul paralel (18).
2. Desurubati partial cele patru suruburi fluture ale profilului de ghidare a suportului (17) si demontati profilul de ghidare.
3. Deschideti ambele usi ale carcusei.
4. Rabatati protectia inferioara a benzii (7) spre fata.
5. Coborati complet protectia superioara a benzii (25).
6. Rotiti roata de reglare (20) in sens antiorar, pana cand banda se elibereaza.
7. Trageti in sus si indepartati bara de protectie antipraf (26).
8. Scoateti banda fierastraului, conducand-o
 - prin fanta mesei fierastraului (11),
 - prin protectia benzii de la ghidajul superior (25),
 - prin canalul lateral al benzii si
 - prin ghidajele benzii.
9. Introduceti banda noua. Pozitia corecta: dintii trebuie sa fie indreptati spre partea anterioara (a usii) fierastraului.
10. Asezati banda central pe suporturile din cauciuc.
11. Rotiti roata de reglare (20) in sens orar, pana cand banda nu mai aluneca.
12. Introduceti la loc bara de protectie antipraf (26).
13. Rabatati spre spate protectia inferioara a benzii (7) (inchideti).



Pericol!

Inchideti usile carcusei numai cand protectia inferioara a benzii este rabatata spre spate.

14. Inchideti ambele usi ale carcusei.
15. Dupa aceea:
 - intindeti banda fierastraului (vezi capitolul 8.2);
 - aliniati banda (vezi capitolul 10.2);
 - reglati ghidajele benzii (vezi capitolele 10.3 si 10.4);
 - lasati fierastrau sa mearga de proba aprox. un minut;
 - opriti fierastrau, scoateti stecherul din priza si verificati din nou reglajele; daca este cazul ajustati.

10.2 Alinierea benzii fierastraului (reglarea deplasarii benzii)

Daca banda fierastraului nu se deplaseaza central pe suporturile din cauciuc, trebuie

ajustata inclinarea rolei superioare a benzii:

1. Desurubati piulita de fixare (27).
2. Rotiti roata de reglare (28):
 - Daca banda se deplaseaza mai mult spre partea posterioara a fierastraului: rotiti roata de reglare (28) in sens orar.
 - Daca banda se deplaseaza mai mult spre partea anterioara a fierastraului: rotiti roata de reglare (28) in sens antiorar.
3. Strangeti la loc piulita de fixare (27).

10.3 Alinierea ghidajului superior al benzii

Ghidajul superior al benzii este compus din:

- o rola suport (sprijina banda fierastraului din spate),
- doua role de ghidare (ghideaza banda lateral).

Aceste piese trebuie aliniate din nou dupa fiecare inlocuire a benzii si dupa fiecare aliniere a acesteia:



Nota:

Verificati periodic uzura rolelor si inlocuiti, daca este cazul, toate rolele simultan.

Reglarea rolei suport

1. Desurubati usor surubul (30) al rolei suport
2. Aliniati rola suport (29) (distanța rola suport banda = 0,5 mm – cand deplasati manual banda, aceasta nu trebuie sa atinga rola suport)
3. Strangeti din nou surubul (30) al rolei suport.

Reglarea rolelor de ghidare

4. Desurubati surubul (32) al rolei de ghidare
5. Deplasati rola de ghidare (31) pana cand atinge usor banda.
6. Strangeti din nou surubul (32) al rolei de ghidare.
7. Procedati la fel si pentru rola de ghidare de pe cealalta parte.

10.4 Alinierea ghidajului inferior

Ghidajul inferior este compus din:

- o rola suport (sprijina banda fierastraului din spate),
- doua role de ghidare (ghideaza banda pe lateral).

Aceste piese trebuie aliniate din nou dupa fiecare inlocuire a benzii si dupa fiecare aliniere a acesteia:



Nota:

Verificati periodic uzura rolelor si inlocuiti, daca este cazul, toate rolele simultan.

Pregatire

1. Deschideti usa inferioara a carcasei si protectia inferioara a benzii (7).

Reglarea rolei suport

1. Desurubati usor surubul (34) al rolei suport.
2. Aliniati rola suport (33) (distanța rola suport banda = 0,5 mm – cand deplasati manual banda, aceasta nu trebuie sa atinga rola suport).
3. Strangeti la loc surubul (34) al rolei suport.

Reglarea rolelor de ghidare

4. Desurubati surubul rolei de ghidare (36).
5. Deplasati rola de ghidare (35) astfel incat sa atinga usor banda fierastraului.
6. Strangeti din nou surubul (36) al rolei de ghidare.
7. Reglati la fel si rola de ghidare de pe cealalta parte a benzii.
8. Inchideti protectia inferioara a benzii (7).
9. Inchideti usa inferioara a carcasei.

10.5 Inlocuirea suporturilor sintetice

Verificati periodic uzura suporturilor sintetice ale rolelor benzii. Inlocuiti intotdeauna ambele suporturi sintetice odata.

1. Demontati band fierastraului (vezi cap. 10.1).
2. Introduceti o surubelnita mica sub suporturile sintetice si extrageti-le.
3. Montati noile suporturi sintetice si montati la loc banda fierastraului.

10.6 Inlocuirea insertiei mesei

Insertia mesei (12) trebuie inlocuita cand fanta de taiere se deterioreaza.

1. Desurubati suruburile insertiei mesei.
2. Indepartati insertia.
3. Montati insertia noua.
4. Strangeti suruburile insertiei.

10.7 Curatarea fierastraului

1. Deschideti usa inferioara a carcasei.
2. Indepartati rumegusul di praful cu o perie sau un aspirator de praf din:
 - interiorul carcasei inferioare;
 - ghidajele benzii;
 - elementele de comanda.

10.8 Depozitarea fierastraului



Pericol!

Depozitati echipamentul astfel incat

- sa nu poata fi pornit de persoane neautorizate si
- nimeni sa nu se poata rani in contact echipamentul depozitat.



Atentie!

Nu depozitati echipamentul neprotejat in aer liber sau un mediu umed.

11. Accesorii

Utilizati numai accesorii Metabo originale.

Utilizati numai accesorii care indeplinesc conditiile si datele de identificare prezentate in acest manual.

- | | |
|--|------------|
| A Banda pentru lemn, materiale sintetice, speciala pentru taieturi curbe
1712x6x0,36 | 0909057175 |
| B Banda pentru lemn, materiale sintetice, pentru taieturi universale
1712x12x0,36 | 0909057183 |
| C Banda pentru metale neferoase, materiale sintetice, aluminiu, lemn
1712x12x0,36 | 0909057191 |
| D Raportor (inaltime max. de taiere
30 mm) | 631327000 |
| E Aspirator universal si exhaustoare Metabo (vezi catalog) | |
| F Suport cu rolle RS 40 | 0910053353 |
- Programul complet de accesorii se gaseste in catalogul general Metabo.

12. Reparatii



Pericol!

Reparatiile la masinile electrice vor fi efectuate numai de personal calificat si numai utilizand piese de schimb originale. Astfel asigurati siguranta masinii dvs.

Daca circuitul de alimentare electrica se deterioreaza, trebuie inlocuit cu un circuit electric Metabo original.

Prezentati masinile electrice defecte la o reprezentanta Metabo (distribuitor autorizat).

Lista pieselor de schimb se gaseste la distribuitorii autorizati.

13. Protectia mediului

Respectati normele nationale referitoare la debarasarea ecologica si reciclarea masinilor uzate, ambalajelor si accesoriile.



Numai pentru statele UE: nu aruncati masinile electrice in gunoii menajer! Conform Directivei europene 2002/96/CE pentru masini electrice si electronice uzate si transpunerea in legislatia nationala, masinile electrice uzate trebuie colectate diferentiat si supuse unui proces ecologic de revalorificare.

14. Probleme si deficiente

Mai jos sunt descrise probleme si deficiente pe care le puteti rezolva personal. Daca instructiunile din acest capitol nu rezolva problema, consultati capitolul 12. "Reparatii".



Pericol!

Majoritatea accidentelor deriva di probleme si deficiente. De aceea respectati urmatoarele recomandari:

- Inainte de orice operatie de depanare scoateti stecherul din priza.
- Dupa orice depanare montati la loc si puneti in functiune toate dispozitivele de siguranta si verificati-le.

Motorul nu functioneaza

O intrerupere scurta de curent a declansat releul de tensiune insuficienta:

- Porniti din nou fierastraul de la intrerupator.

Absenta tensiune de alimentare:

- Verificati cablul, stecherul, priza si siguranta.

Motor incins de ex. din cauza benzii tocite sau acumularii de rumegus in carcasa:

- Eliminati cauza supraincalzirii, lasati motorul sa se raceasca cateva minute apoi porniti din nou fierastraul.

Banda iese din linia de taiere sau se opreste

Banda nu se deplaseaza pe centrul rotilor de antrenare:

- Reglati rola superioara a benzii (vezi capitolul 10.2).

Panza fierastraului se rupe

Intindere incorecta a benzii:

- Corectati intinderea benzii (vezi capitolul 8.2).

Solicitare prea mare:

- Diminuati apasarea pe banda.

Banda necorespunzatoare:

- Inlocuiti banda (vezi capitolul 10.1):
piesa de lucru subtire = banda ingusta,
piesa de lucru groasa = banda lata.

Banda deformata

Solicitare prea mare:

- Diminuati apasarea pe banda.

Fierastraul vibreaza

Fixare insuficienta:

- Fixati corect fierastraul pe un suport corespunzator (vezi capitolul 6.2).

Masa fierastraului slabita:

- Aliniati si fixati masa fierastraului.

Fixare insuficienta motor:

- Verificati suruburile de fixare si strangeti-le daca este cazul.

Stutul de aspiratie rumegus infundat

Exhaustorul nu este conectat sau forta de aspiratie insuficienta:

- Conectati exhaustorul sau mariti forta de aspiratie (viteza fluxului de aer ≥ 20 m/sec la nivelul sturului de aspiratie rumegus).

15. Date tehnice

Explicatii la datele de la pag. 4.

Sub rezerva modificarilor tehnice.

U	= tensiune retea
I	= curent nominal
F	= siguranta min.
P_1	= putere absorbita
P_2	= putere nominala
n_0	= turatia la mers in gol
v_0	= viteza de taiere
S_L	= lungime banda fierastrau
S_B	= latime banda fierastrau
S_D	= grosime max. banda
H	= inaltime max. de taiere
B	= distanta laterala de trecere
W	= domeniu inclinare masa fierastrau
A_1	= dimensiuni masina (Lxlxh)
A_2	= dimensiuni masa fierastrau (Lxl)
A_h	= inaltime de lucru fara suport masina
m	= reutate
D_1	= diametru de conectare stutaspiratie

~ curent alternativ

masina cu clasa de protectie II

Datele tehnice mentionate au tolerante (conform standardelor in vigoare).

 **Valori de emisie** Aceste valori permit evaluarea emisiilor masinii electrice si comparatia intre diferite masini electrice. In functie de conditiile de utilizare, de starea masinii sau uneltelor sale solicitarea efectiva poate fi mai mica sau mai mare. Pentru evaluare luati in calcul pauzele delucru si fazele cu solicitare redusa. Pe baza acestor valori adaptate luati masuri de protectie pentru utilizator, de ex. masuri organizatorice.

Valoare totala bvibratii (suma vectoriala pe trei coordonate) exprimata conform EN 61029:

a_h = valoare emisie vibratii
 K_h = incertitudine (vibratie)

Nivele acustice tipice exprimate in A:

L_{pA} = nivel presiune acustica
 L_{WA} = nivel putere acustica
 K_{pA}, K_{WA} = incertitudine

 **Utilizati antifoane!**