

Cod  
5910706903  
Nr. editie  
5910706850  
Nr. revizie  
13/05/2016

CE

**schepach**



**BCH3200PB4**

**Motocoasa alimentata cu benzina**

Traducere dupa original

1

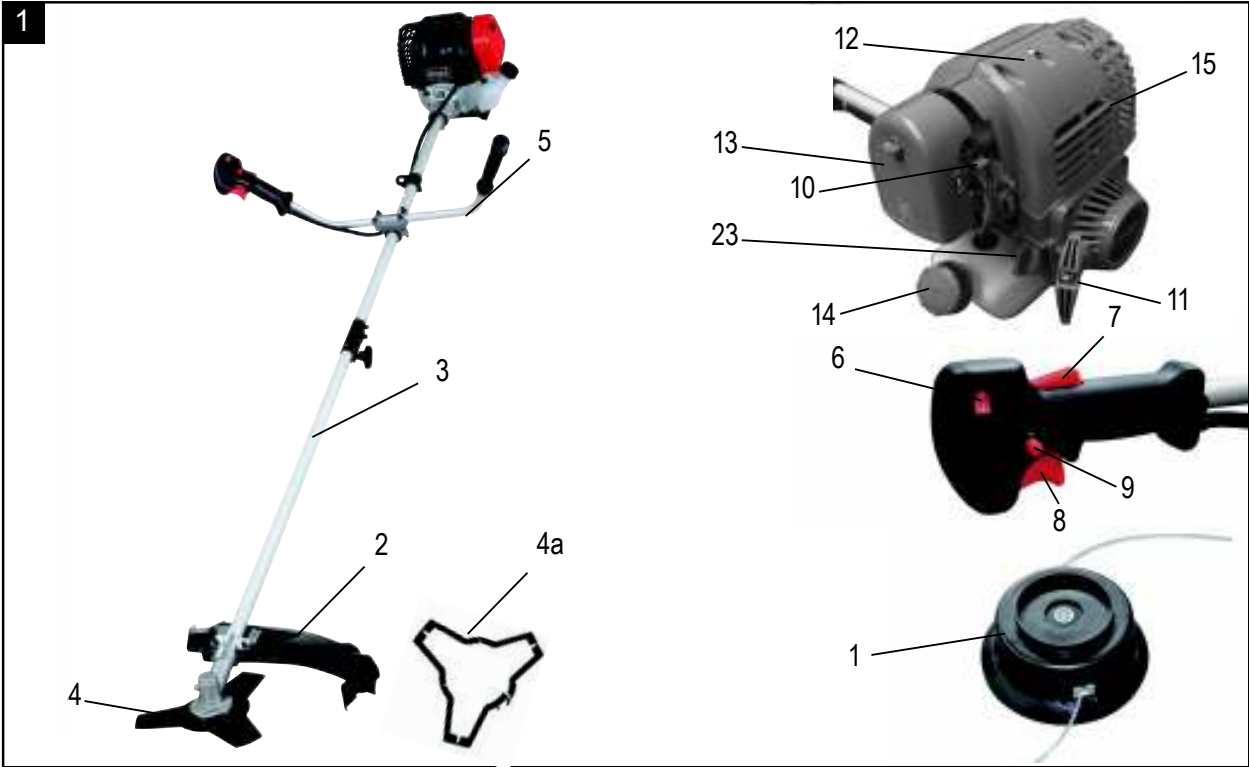

2



3

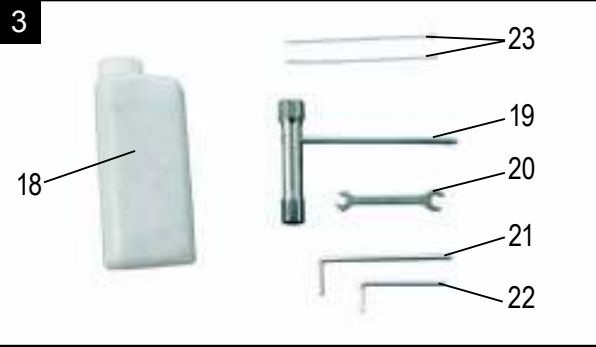

4

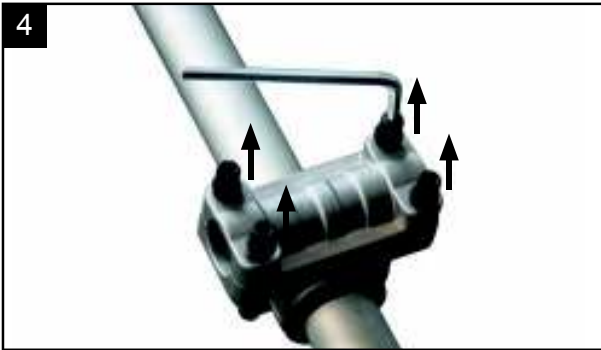

5



6



7

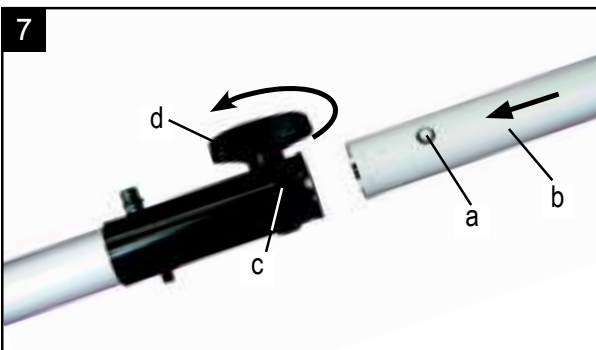

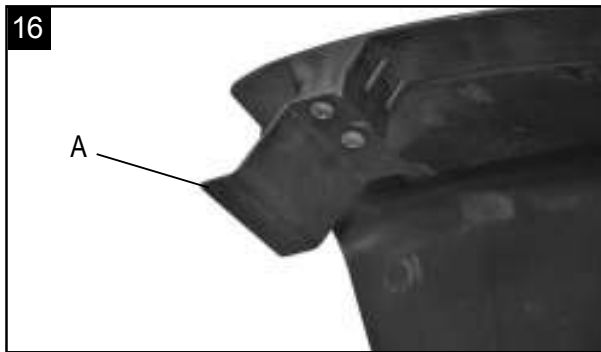
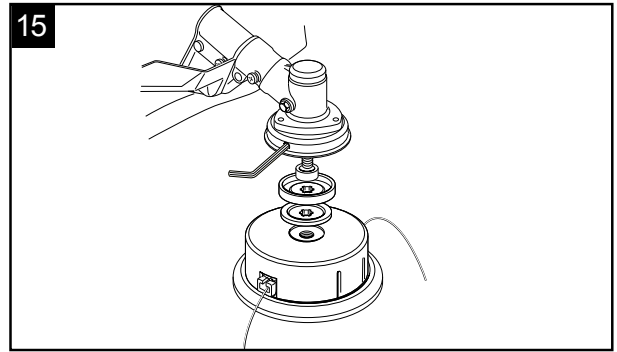
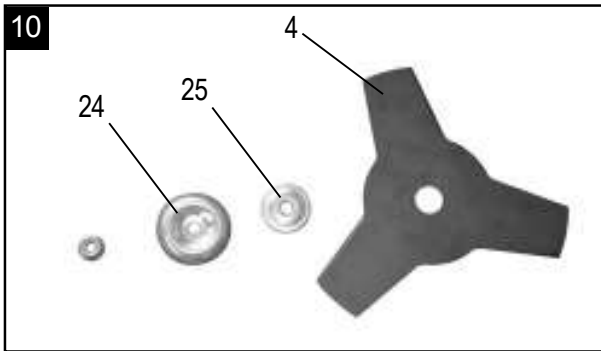
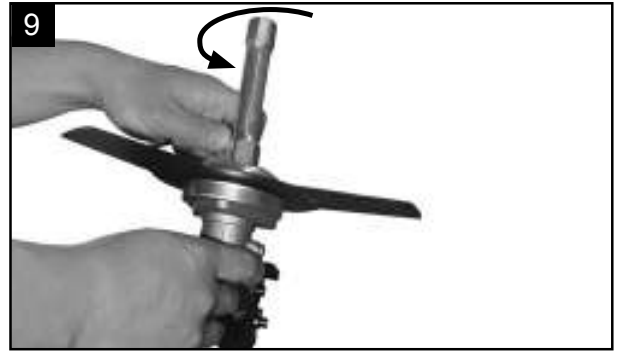
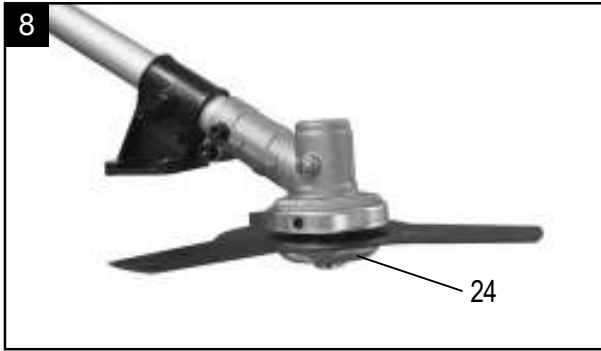

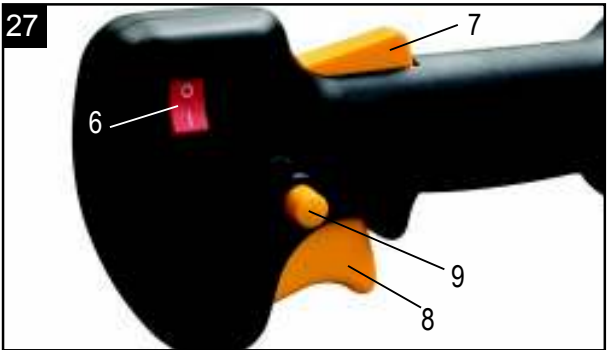
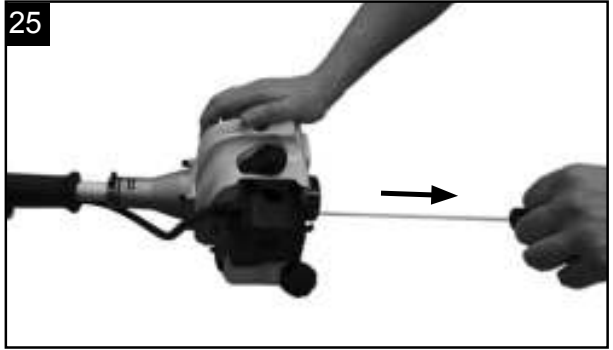
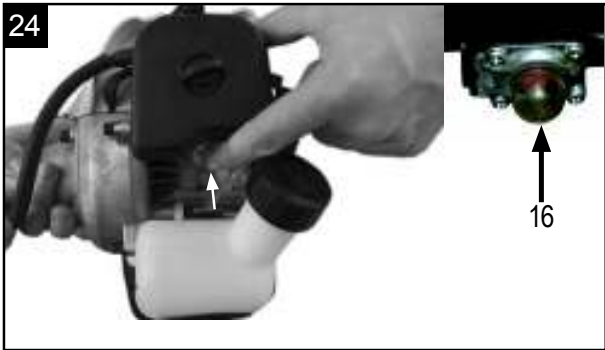
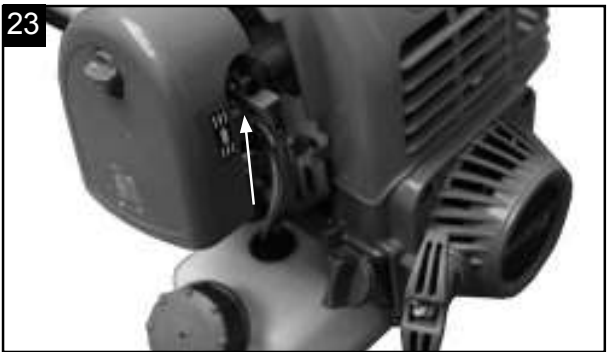
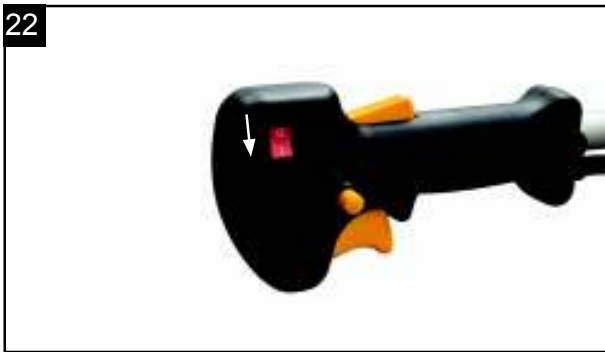

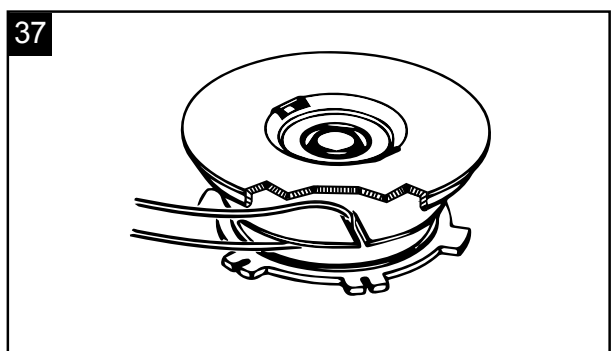
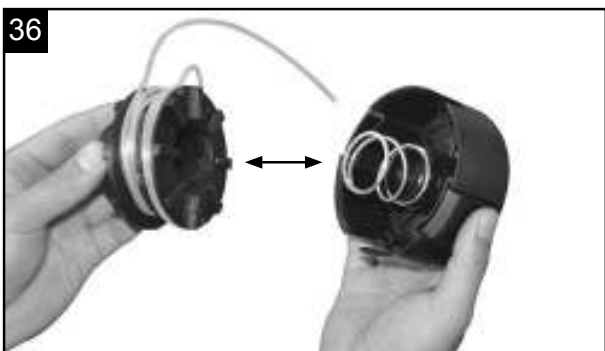
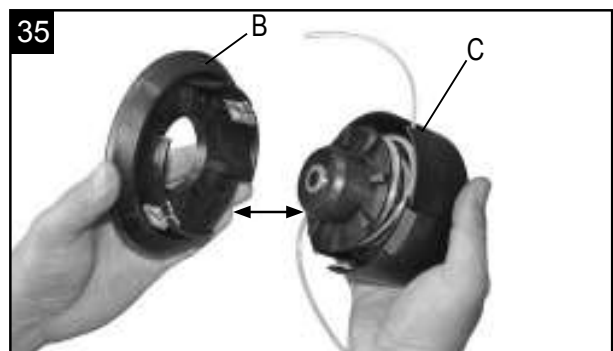
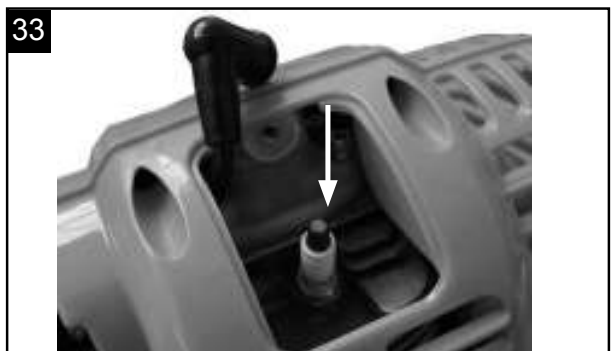
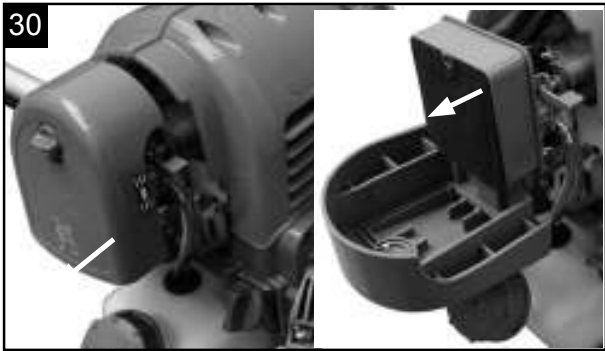
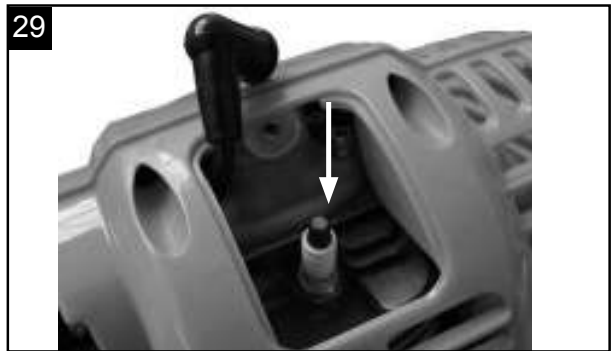

38

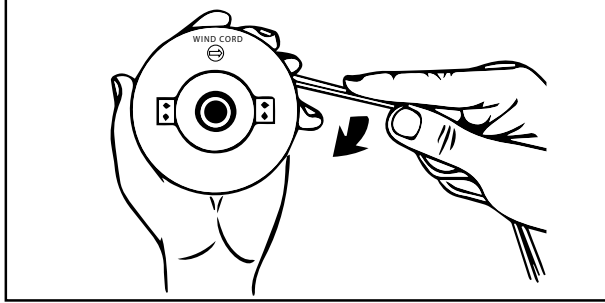

39

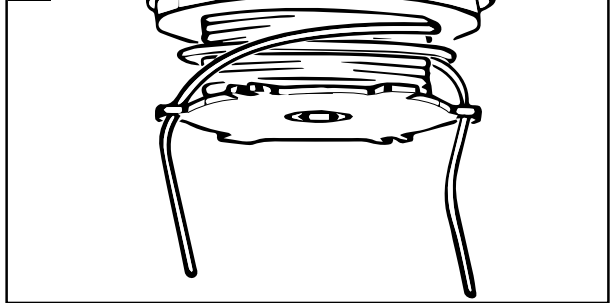

40



41

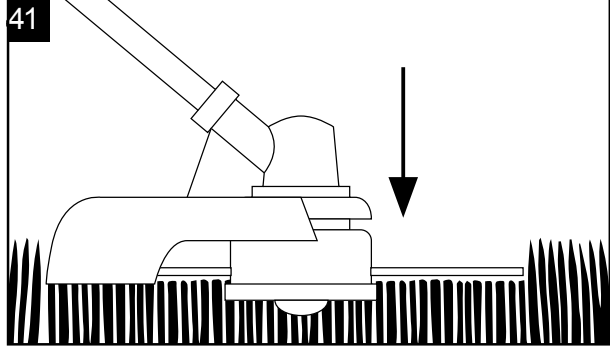

42

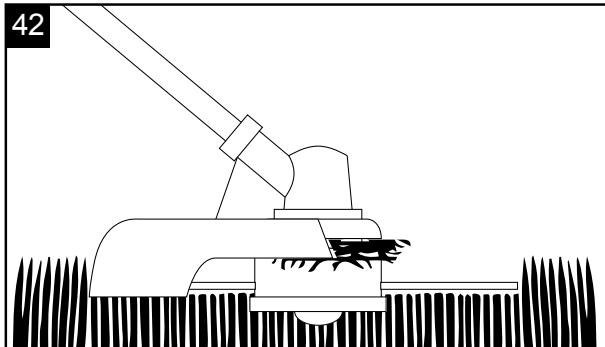

43

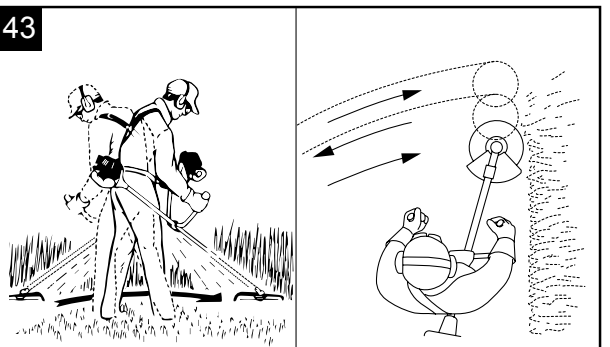

44



45

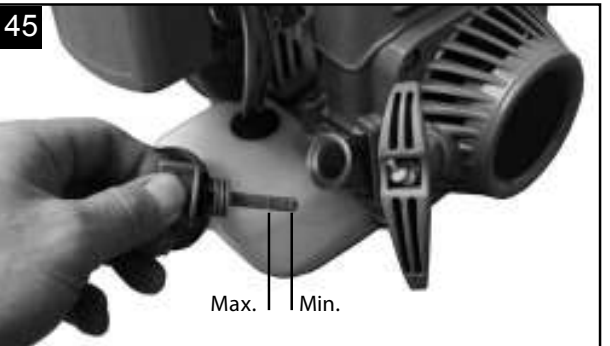

## Cuprins:

## Pag.:

1. Introducere	9
2. Descrierea echipamentului	9
3. Furnitura	9
4. Utilizarea corespunzatoare	10
5. Instructiuni importante	10 - 11
6. Date tehnice	11 - 12
7. Inainte de pornire	12
8. Montaj si utilizare	12 - 13
9. Instructiuni de lucru	14
10. Intretinere	14 - 16
11. Depozitare	16
12. Debarasare si revalorificare	16
13. Depanare	17

## Explicarea simbolurilor de pe masina

		Citiți manualul de utilizare înainte de punerea în funcțiune și respectați instrucțiunile de siguranță!			Atenție! Benzina este foarte ușor inflamabilă. Nu fumați și nu vă apropiați de carburant cu foc sau scantei.
		Avertizare! Nerespectarea instrucțiunilor generează pericole de ranire, deces sau deteriorare a mașinii.			Atenție pericol de ranire! Nu atingeți cutitul cu mâinile sau picioarele în timpul funcționării motorului.
		Copiii, alte persoane și ajutoare trebuie să păstreze o distanță de min. 15 m față de mașină!			Utilizați încălțăminte solidă!
		Utilizați antifoane, cască și ochelari de protecție!			Utilizați mănuși de protecție!
		Atenție! Esapamentul și alte piese ale motorului se încălzesc în timpul lucrului. Nu atingeți!			Simbol pentru raportul de amestec benzină/ulei pe busonul rezervorului.
		Atenție! Pericol de ranire cu obiecte aruncate de mașină.			Produsul corespunde directivelor europene relevante.



## 1. Introducere

### PRODUCATOR:

#### scheppach

Fabrikation von Holzbearbeitungsmaschinen GmbH  
Günzburger Straße 69  
D-89335 Ichenhausen

### STIMATI CLIENTI,

Va dorim succes si satisfactie in utilizarea noului dvs. echipament.

### NOTA:

Conform legislatiei in vigoare producatorul nu raspunde pentru pagubele suferite sau provocate de aceasta masina din cauza:

- manipularii gresite,
- nerespectarii instructiunilor din manualul de utilizare,
- reparatiile efectuate de terti sau de personal necalificat si neautorizat,
- montarii de piese neoriginale si inlocuirii pieselor defecte cu piese de schimb neoriginale,
- utilizarii necorespunzatoare,
- defectiunilor instalatiei electrice datorate nerespectarii normelor tehnice in vigoare VDE 0100, DIN 57113 / VDE0113 si normelor nationale.

### Respectati urmatoarele recomandari:

Inainte de montaj si punerea in functiune cititi integral textul manualului. Acest manual va ajuta sa va familiarizati cu echipamentul dvs. si cu utilizarea corespunzatoare a acestuia in diferite aplicatii.

Manualul contine instructiuni importante despre modul in care puteti lucra sigur, calificat si la nivel profesional cu masina dvs., in care puteti evita pericolele, economisi la costurile reparatiilor, diminuea timpii morti si prelungi durata de viata a masinii.

Pe langa instructiunile de siguranta din acest manual respectati obligatoriu si normele de siguranta nationale pentru exploatarea masinilor electrice.

Pastrati manualul intr-o coperta din plastic, protejat de murdarie si umezeala, la indemana in apropierea masinii. Fiecare utilizator trebuie sa citeasca manualul inainte de inceperea lucrului si sa respecte instructiunile continute de acesta. Echipamentul poate fi utilizat numai de persoane instruite in utilizarea masinilor electrice si constiente de pericolele la care se expun. Respectati varsta minima recomandata.

Pe langa instructiunile de siguranta din acest manual si normele nationale speciale, respectati regulile tehnice general recunoscute pentru exploatarea masinilor de prelucrare a lemnului.

Producatorul nu isi asuma nici o raspundere pentru accidente sau pagubele rezultate in urma nerespectarii acestui manual si a instructiunilor de siguranta.

## 2. Descrierea masinii (Fig. 1 - 3)

### Furnitura

1. Cap cu fir taietor
2. Aparatoare
3. Tija cu ax de antrenare
4. Cutit
5. Ghidon
6. Intrerupator de pornire/oprire
7. Blocaj maneta acceleratie
8. Maneta acceleratie
9. „Fixare“ maneta acceleratie
10. Maneta soc
11. Maner sfoara pornire
12. Pipa bujie
13. Capac carcasa ventilator
14. Rezervor benzina
15. Carcasa racire motor
16. Pompa carburant
17. Ham
18. Flacon amestec carburant
19. Cheie pentru bujie
20. Cheie fixa
21. Cheie inbus nr. 4
22. Cheie inbus nr. 6
23. Cuplaj pentru 2 cabluri
24. Stut alimentare ulei motor

## 3. Furnitura

- Deschideti ambalajul si scoateti cu atentie echipamentul.
- Indepartati ambalajul interior si dispozitivele de siguranta pentru ambalare si transport (daca exista).
- Asigurati-va ca furnitura este completa.
- Verificati daca masina si accesoriile nu s-au deteriorat in timpul transportului. Daca da, comunicati imediat transportatorului. Reclamatii ulterioare nu vor fi luate in considerare.
- Pastrati ambalajul pe cat posibil pana la expirarea termenului de garantie.
- Inainte de punerea in functiune consultati manualul si familiarizati-va cu echipamentul.
- Debarasati ambalajele ecologic.
- Utilizati numai accesorii, consumabile si piese de schimb originale. Lista pieselor de schimb se afla la distribuitorii autorizati.
- Cand comandati piese de schimb mentionati codul piesei precum si tipul si anul de fabricatie a masinii.

### **Atentie!**

Nu lasati copiii sa se joace cu ambalajele! Interziceti copiilor jocul cu pungi sau folii din plastic si cu piese de mici dimensiuni! Pericol de inecare si asfixie!

## 4. Utilizarea corespunzatoare

Motosapa (cu utilizarea cutitului) poate taia subarboret usor, buruieni rezistente si arbusti.

Mototrimmerul (cu utilizarea capului cu fir taietor) poate taia gazon, iarba si buruieni usoare. Respectarea manualului de utilizare livrat de producator este o conditie obligatorie a pentru utilizarea corespunzatoare a masinii. Orice alta utilizare, care nu este admisa in mod expres in acest manual, poate duce la deteriorarea masinii si la expunerea utilizatorului la pericole grave. Respectati limitele impuse prin instructiunile de siguranta. Retineti ca aceste masini nu sunt construite pentru utilizare profesionala sau industriala. Producatorul nu acorda garantie daca masina a fost utilizata in scop profesional sau industrial sau in alte activitati asemănătoare.

**Atentie!** Pentru a evita ranirea utilizatorului motosapa nu se va utiliza pentru urmatoarele lucrari: curatarea de alei si maruntirea de crengi de pomi si arbusti. De asemenea nu se va utiliza motocoasa pentru a nivela terenul, de ex. musuroaie de cartita.

Din motive de siguranta se interzice utilizarea motocoasei ca agregat de antrenare pentru alte masini si unelte de orice fel.

Masina poate fi utilizata numai conform specificatiei. Orice alta utilizare se considera necorespunzatoare. Pentru pagubele sau ranirile rezultate ca urmare a utilizarii necorespunzatoare raspunde numai utilizatorul si nu producatorul.

### Se interzice utilizarea masinii de catre:

Persoane nefamiliarizate cu manualul de utilizare, copii sub 16 ani si persoane aflate sub influenta alcoolului, drogurilor sau medicamentelor.

### Timpul de utilizare a motosapei

Chiar daca motosapa poate fi utilizata oricand, utilizatorul trebuie sa tina seama de persoanele aflate in jurul zonei sale de lucru.

## 5. Instructiuni importante

### Instructiuni de siguranta

Acest echipament nu poate fi utilizat de persoane (inclusiv copii) cu capacitati fizice, senzoriale sau psihice reduse sau fara experienta si cunostinte suficiente daca nu sunt supravegheati si indrumati de o persoana care raspunde pentru siguranta acestora.

Supravegheati copiii si interziceti-le jocul cu motocoasa.

### 1. Instruirea

- Cititi cu atentie manualul. Familiarizati-va cu comenzile masinii si cu utilizarea corespunzatoare.
- Nu permiteti copiilor si persoanelor care nu sunt familiarizate cu manualul sa utilizeze echipamentul. Legislatia nationala specifica de regula varsta minima pentru utilizarea acestei masini.
- Nu cositi cand in apropiere se afla oameni, in special copii, sau animale.
- Utilizatorul raspunde pentru pericolele la care sunt expuse alte persoane sau bunurile acestora.
- Nu lasati motorul sa functioneze in spatii inchise. Gazele de esapament contin monoxid de carbon toxic.

### 2. Pregatirea

- In timpul lucrului utilizati incaltaminte adecvata si pantaloni lungi.
- Nu lucrati cu motocoasa descult sau incaltat cu sandale.
- Verificati amanuntit zona in care urmeaza sa utilizati masina; indepartati toate pietrele, betele, sarmele, oasele si alte obiecte.
- Inainte de fiecare utilizare verificati daca cutitele, bolturile si dispozitivul de taiere nu sunt deteriorate sau uzate. Inlocuiti cutitele si suruburile uzate numai in pereche pentru a asigura echilibrul.
- Atentie la masinile cu mai multe cutite deoarece in rotatie un cutit poate deplasa alte cutite.

### 3. Utilizarea

- Utilizati masina numai pe timp de zi sau cu lumina artificiala suficienta.
- Nu lucrati pe iarba umeda.
- Cand lucrati in panta asigurati-va o pozitie sigura.
- Mergeti, nu alergati.
- Lucrati cu atentie deosebita cand schimbati directia in panta.
- Nu cositi pe pante foarte abrupte.
- Atentie marita cand intoarcati masina sau o trageți spre dvs.
- Nu utilizati masina cu dispozitive de protectie sau aparatoare defecte si fara echipament de protectie personala.
- Porniti motorul conform instructiunilor si tineti picioarele la distanta de cutit(e).
- Nu inclinati masina mai mult decat este necesar si ridicati numai partea mai indepartata de utilizator.

Asezati ambele maini in pozitie de lucru inainte de a deplasa din nou masina in directia solului.

- Tineti mainile si picioarele la distanta de piesele in rotatie.
  - Nu ridicati masina si nu o transportati cu motorul in functiune.
  - Scoateti bujia din soclu:
    - cand nu lucrati cu masina,
    - inainte de a indeparta un blocaj,
    - inainte de verificari sau interventii asupra masinii,
    - dupa atingerea unui obiect, verificati daca masina nu s-a deteriorat si reparati-o daca este necesar.
    - cand masina incepe sa vibreze anormal (verificati imediat).
4. Intretinerea si depozitarea
- Asigurati-va ca toate piulitele, bolturile si suruburile sunt bine stranse pentru a mentine siguranta masinii.
  - Verificati periodic daca instalatia de colectare a ierbiilor nu este uzata sau consumata.
  - Inlocuiti piesele uzate sau deteriorate pentru a mentine siguranta masinii.
  - La cositoarele rotative inlocuiti dispozitivele de taiere numai cu dispozitive de tip corespunzator.
    - Nu depozitati masina cu rezervorul plin in cladiri in care poate veni in contact cu gaze, flacara descoperita sau scantei.
    - Inainte de depozitare lasati motorul sa se raceasca.
    - Pentru a reduce pericolul de incendiu, spatiul de depozitare a motorului, esapamentului, lacasului acumulatorilor si carburantului trebuie sa fie liber de iarba, frunze si grasime in exces.
    - Daca trebuie sa goliti rezervorul de carburant, efectuati operatia in aer liber.

#### Avertizari speciale de siguranta

1. Tineti bine ghidonul motocoasei cu ambele maini. Cand intrerupeti lucrul aduceti maneta de acceleratie in pozitia de relanti.
2. Adoptati in timpul lucrului o pozitie stabila si echilibrata.
3. Mentineti viteza motorului in treapta adecvata operatiei de taiere executate; nu mariti viteza motorului peste treapta de viteza necesara.
4. Opriti intotdeauna motorul cand se blocheaza iarba in cutit in timpul lucrului sau daca trebuie sa verificati sau sa alimentati masina.
5. Daca in timpul lucrului cutitul atinge un obiect dur, de ex.o piatra, opriti imediat motorul si verificati daca nu s-a deteriorat cutitul. Inlocuiti imediat cutitul deteriorat.
6. Daca va striga cineva in timpul lucrului, opriti motorul inainte de a va intoarce spre persoana respectiva.

7. Nu atingeti bujia sau cablul cat timp motorul este in functiune. Pericol de electrocutare.
8. Nu atingeti esapamentul, bujia sau alte componente metalice ale motorului in timpul functionarii acestuia sau imediat dupa oprire. Pericol de arsuri majore.
9. Cand terminati lucrul intr-o zona si doriti sa continuati intr-o alta zona, opriti motorul si intoarcati masina astfel incat cutitul sa fie indreptat in directie opusa utilizatorului.
10. Inainte de a relua lucrul verificati daca dispozitivul de taiere s-a oprit din rotatie cand motorul este in relanti.

## 6. Date tehnice

BCH3200PB4	
<b>Date tehnice</b>	
<b>Parametri de taiere trimmer</b>	
Diametru de taiere mm	430
Grosime fir mm	2 x 2,4
Lungime fir m	4
Viteza max. de taiere min <sup>-1</sup>	6200
<b>Parametri de taiere motocoasa</b>	
Diametru de taiere mm	255
Grosime cutit mm	1,4
Nr. dinti	3
Viteza max. de taiere min <sup>-1</sup>	7300
<b>Antrenare</b>	
Cilindree cm <sup>3</sup>	31,0
Putere nom.motor W	700
Volum rezervor benzina l	0,68 l, benzina normala/fara plumb max. 5% bioetanol
Capacitate ulei l	0,315
Ulei	10W30 / SAE30
Tip motor	Motor in 4 timpi, racit cu aer
Greutate kg	7,8

#### Sub rezerva modificarilor tehnice!

Informatii referitoare la nivelul de zgomot masurat conform normelor relevante:

Presiune acustica  $L_{pA} = 97,1$  dB(A)

Putere acustica  $L_{WA} = 105,4$  dB(A)

Incertitudine la masurare  $K_{pA} = 3$  dB(A)

Utilizati antifoane.

Expunerea prelungita la zgomot poate duce la pierderea auzului.

#### Vibratii:

Trimmer:  $A_{hv} = 5,073$  m/s

Motocoasa:  $A_{hv} = 4,771$  m/s

Incertitudine la masurare  $K_{pA} = 1,5$  m/s

Reduceti la minimum zgomotul si vibratiilor!

- Utilizati numai echipamente in stare perfecta de functionare.
- Intretineti si curatati periodic echipamentul.

- Adaptati-va modul de lucru la echipament.
- Nu suprasolicitati masina.
- Apelati la personal calificat pentru verificare.
- Opriti masina cand nu este utilizata.
- Utilizati manusi de lucru.

In acest manual paragrafele care se refera la siguranta dvs. sunt marcate cu acest simbol: 

## 7. Inainte de pornire

Inainte de fiecare pornire verificati:

- etanseitatea sistemului de carburant.
- starea buna si integritatea dispozitivelor de protectie si a dispozitivului de taiere.
- strangerea suruburilor, bolturilor si piulitelor.
- mobilitatea tuturor pieselor mobile.

### **Atentie!**

**Motorul se livreaza fara ulei. Inainte de pornire alimentati obligatoriu cu ulei (aprox. 0,315 l). Utilizati ulei normal multigrad (SAE 30 / 10W30). Verificati nivelul uleiului din motor inainte de fiecare operatie de cosire. Fig. 44 - 45 De asemenea motorul se livreaza fara benzina; alimentati inainte de pornire.**

### **1 Carburant**

Carburant recomandat.

Benzina normala/fara plumb max. 5% bioetanol.

**Atentie:** Pentru transportul si depozitarea carburantului utilizati numai canistre special destinate carburantilor.

**Avertizare! Atentie la gazele de esapament.**  
**Opriti intotdeauna motorul inainte de alimentare.**  
**Nu alimentati cand motorul este incins sau in functiune.**  
**Pericol de incendiu!**

## 8. Montaj si utilizare

### **MONTAJ**

Pentru montarea masinii respectati instructiunile de montaj de mai jos.

#### **1 Montaj ghidon pe masina Fig. 4 - 6**

- Mai intai desurubati suruburile hexagonale inbus si aduceti manerul drept si manerul stang in centrul ghidonului.
- Montati ghidonul si strangeti suruburile inbus.

#### **2. Montaj tija Fig. 7**

- Trageti partea inferioara a tijei (b) in jos pana cand boltul de blocare (a) prinde in orificiul (c). Operatia

este mai simpla daca rotiti usor partea de jos a tijei (b) in ambele sensuri. Boltul (a) este in pozitie corecta cand patrunde complet in orificiu.

- Strangeti apoi complet butonul (d).

### **3. Montaj aparatoare Fig. 11 - 13**

- Fixati aparatoarea cu cheia livrata in furnitura; strangeti bine suruburile.

 **Avertizare!** Utilizati numai piese de schimb si accesorii originale produse de fabricantul masinii. Nerespectarea acestei recomandari poate duce la diminuarea performantei, la raniri si la pierderea garantiei. Nu utilizati masina fara aparatoare!

### **4. Montarea si demontarea celor doua dispozitive de taiere**

#### **Trimmer / Cap cu fir taietor Fig. 14 - 15**

- Desurubati piulita.  
Aliniati orificiul flansei cu cel al aparatorii. Tineti flansa cu o surubelnita si rotiti cheia fixa in sens orar; piulita se desprinde.
- Fixati capul cu fir taietor din nylon.  
Indepartati aparatoarea prin desurubarea piulitei. Tineti in continuare flansa, introduceti capul cu fir taietor din nylon si rotiti-l in sens antiorar; capul taietor se fixeaza. Fig. 15.
- Demontati capul cu fir taietor din nylon  
Tineti flansa cu o surubelnita si rotiti capul cu fir taietor in sens orar; acum puteti inlocui capul taietor.

#### **Cutit / motocoasa**

- Fixati cutitul. Fig. 8 - 10  
Desurubati piulita si indepartati flansa exterioara. Aliniati cutitul (4), flansa exterioara (25), aparatoarea (24) si piulita. Directia de rotatie a cutitului trebuie sa corespunda directiei sagetii de pe cutit. Tineti flansa cu o surubelnita si strangeti piulita in sens antiorar; strangeti bine piulita.
- Desurubati cutitul. Tineti flansa cu o surubelnita si desurubati piulita; acum puteti scoate cutitul.

### **Avertizare!**

Inainte de utilizare asigurati-va ca dispozitivul de taiere este montat corect!

**Nota:** Ambalajele constau din materiale reciclate. Debarasati ambalajele conform directivelor.

### **5. Montaj ham Fig. 17 - 21**

- Montati hamul ca in figura.

## UTILIZARE

În timpul lucrului aparatoarea din plastic a cutitului, respectiv a capului taietor trebuie să fie montată pentru a împiedica aruncarea unor obiecte și corpuri străine.

Cutitul integrat (A) din aparatoarea firului taietor taie automat firul la lungime optimă. Fig. 16.

### Alimentarea cu benzină

#### Pericol de ranire! Benzină este explozivă!

Opriti motorul și lasați-l să se racească înainte de a alimenta cu benzină.

#### Pericol de deteriorare a mașinii!

Mășina se livrează fără ulei în motor și cutia de viteze.

**ATENȚIE!** Înainte de pornire trebuie să alimentați cu amestec benzină și ulei.

- Desurubați și îndepărtați bușonul rezervorului (14). Fig. 1
- Turnați cu grijă benzină, fără să varsăți.
- Insurubați manual bușonul rezervorului.

### Golirea rezervorului de carburant Fig. 40

- Țineți un vas colector sub surubul de evacuare a carburantului.
- Desurubați bușonul rezervorului și îndepărtați-l.
- Scurgeți complet benzină.
- Insurubați la loc bușonul rezervorului.

### Pornirea echipamentului

Montați complet echipamentul înainte de a-l porni.

#### Pericol de ranire!

**Nu utilizați echipamentul dacă ați identificat defecte. Dacă o piesă este deteriorată, înlocuiți-o înainte de o nouă utilizare.**

#### Verificați înainte de utilizare!



- Asigurați-vă că mașina este în stare sigură de funcționare:
- Verificați dacă nu există scurgeri.
- Verificați dacă mașina nu este vizibil deteriorată.
- Verificați dacă toate componentele mașinii sunt montate sigur.
- Verificați dacă dispozitivele de siguranță sunt în stare bună.

#### Pericol de ranire!

Înainte de începerea lucrului îndepărtați de pe sol toate obiectele care pot fi aruncate în timpul funcționării motocoasei.

### Pornirea Fig. 21 - 27 + 41

După montarea echipamentului porniți motorul după cum urmează:

1. Așezați mașina pe o suprafață dură și plană.
2. Apasați întrerupătorul motorului în poziția de pornire. Fig. 22
3. Aduceți maneta soc în poziția  Fig. 23
4. Apasați pompa de benzină de 5-6 ori. Fig. 24
5. Pentru a porni motorul trageți de 3 - 5 ori de manerul (11) al sforii de pornire. Fig. 25
6. Trageți sfoara până când porneste motorul. Fig. 25
7. Așteptați puțin apoi aduceți maneta soc în poziția  Fig. 26
8. Când motorul funcționează în relanși, apăsați mai întâi maneta de eliberare (7) și apoi apăsați maneta de accelerație (8). Mașina funcționează. Când doriți să blocați maneta de accelerație la viteza medie, apăsați butonul de fixare (9). Fig. 27
9. Adaptarea lungimii firului în timpul lucrului: Mașina este dotată cu un cap taietor care funcționează pe principiul „loveste și continuă”. Puteti elibera mai mult fir, lovind ușor capul taietor de disc cu motorul funcționând la viteza maximă: firul din nylon este eliberat automat și lama taie lungimea excesivă. Fig. 41.
10. Dacă apar probleme, opriți motorul; mașina se oprește. Dacă doriți să opriți capul taietor, eliberați maneta de accelerație (8). Fig. 27
11. Dacă apare o problemă, trageți până centurii de siguranță și detașați imediat motocoasa. Opriti motorul. Fig. 22
12. Când motorul este cald și doriți să reporniți mașina, puteți aduce maneta de accelerație direct în poziția de pornire.

**Nota:** Dacă motorul nu porneste după câteva încercări succesive, citiți paragraful „Depanare motor”.

**Nota:** Trageți sfoara întotdeauna drept. Dacă trageți în unghi aceasta se uzează mai repede prin frecare cu orificiul de ieșire. Țineți manerul sforii când aceasta se infasoară la loc. Nu lasați sfoara să revină cu viteza în poziția inițială.

**Nota:** Nu porniți motorul la viteza maximă.

 **Atenție:** După oprirea motorului motocoasa continuă să funcționeze câteva secunde; de aceea paștrăți distanță față de capul taietor al motocoasei până când acesta se oprește complet!

## 9. Instructiuni de lucru

### Prelungirea firului taietor

**Avertizare!** Nu introduceti pe bobina sarma metalica sau din metal acoperit cu material sintetic. Pericol de ranire a utilizatorului.

Pentru a prelungi firul taietor accelerati motorul la viteza maxima si loviti usor bobina firului de sol. Firul se prelungeste automat. Fig. 41.

Lama de pe aparatoare scurteaza firul pana la lungimea admisa. Fig. 16

**⚠ Atentie:** Indepartati periodic toate resturile de iarba si buruieni pentru a evita supraincalzirea tijei masinii. Resturile de iarba si buruieni se acumuleaza sub aparatoare si impiedica racirea suficienta a tijei. Indepartati resturile cu grija cu ajutorul unei surubelnite. Fig. 42.

### Procedee de taiere

Montat corect, echipamentul poate taia buruieni si iarba inalta in zone greu accesibile, de ex. in lungul gardurilor, zidurilor si soclurilor precum si in jurul copacilor. Masina poate fi utilizata si pentru "cosit", pentru a indeparta vegetatia salbatica la pregatirea unei gradini sau pentru curatarea unui anumit spatiu la nivelul solului. Fig. 43.

**⚠ Atentie:** Chiar daca lucrati cu atentie in apropiere de postamente, ziduri din piatra sau beton, etc. firul taietor se uzeaza mai repede decat normal.

### Tuns/ cosit

Balansati trimmerul dintr-o parte in alta cu o miscare de cosire. Tineti bobina firului taietor paralel cu solul. Verificati terenul si stabiliti inaltimea de taiere adecvata. Conduceti si mentineti bobina firului taietor la inaltimea dorita pentru a obtine o taiere uniforma. Fig. 43

### Tuns scurt

Tineti trimmerul usor inclinat chiar in fata dvs. astfel incat partea de jos a bobinei firului taietor sa se afle deasupra solului si firul sa atinga exact locul de taiere. Taiati dinspre dvs. spre exterior. Nu trageți trimmerul spre dvs.

### Taierea langa un gard / postament

Apropiati-va incet de garduri din sarma, sipci, piatra naturala si postamente pentru a taia in imediata apropiere a acestora fara a le atinge cu firul taietor. Daca firul vine in contact cu piatra, zidarie sau postamente se uzeaza sau se franjуреaza. Daca firul vine in contact cu garduri impletite, se rupe.

### Tuns in jurul copacilor

Cand tundeti in jurul copacilor, apropiati-va incet pentru ca firul taietor sa nu atinga scoarta. Deplasati-va in jurul copacului si taiati de la stanga la dreapta. Apropiati-va de iarba sau buruieni cu capatul firului si inclinati usor bobina firului spre fata.

**Avertizare:** Lucrati cu deosebita atentie cand cositi. In timpul acestei operatii mentineti o distanta de 30 m intre dvs. si persoane sau animale aflate in apropiere.

### Cosirea

Cand cositi actionati asupra intregii vegetatii pana la nivelul solului. Pentru aceasta inclinati bobina firului taietor in unghi de 30 de grade spre dreapta. Reglati ghidonul in pozitia dorita. Atentie la pericolul ridicat de ranire a utilizatorului, persoanelor din apropiere si animalelor precum si de pagube materiale provocate de obiectele aruncate de masina (ex. pietre).

**⚠ Avertizare:** Nu indepartati cu masina obiecte de pe alei, etc.! Masina este foarte puternica si poate arunca pietre mici si alte obiecte la o distanta de peste 15 m si pote rani persoane sau deteriora autoturisme, cladiri si ferestre.

### Blocaje

Cand cutitul se blocheaza in vegetatie prea deasa, opriti imediat motorul. Eliberati masina de iarba sau maracinis inainte de a continua lucrul. Fig. 42

### Evitarea reculului

Cand lucrati cu cutit apare pericolul de recul cand acesta atinge obstacole dure (busteni, crengi, buturugi, pietre, etc.). Masina este aruncata in sens opus directiei de rotatie a cutitului. Ca urmare puteti pierde controlul asupra masinii. Nu utilizati cutitul in apropiere de garduri, stalpi din metal, borduri din piatra sau postamente.

## 10. Intretinere

Inainte de orice operatie de intretinere sau curatare opriti motorul si scoateti pipa bujiei.

1. Nu stropiti masina cu apa. Motorul se deterioreaza.
2. Curatati masina cu o laveta, o perie, etc.

Grafic de intretinere			
	dupa 12 ore de functionare	dupa 24 ore de functionare	dupa 36 ore de functionare
Filtru aer	curatare	curatare	inlocuire
Bujie	verificare	curatare	inlocuire

#### Apelati la personal calificat si autorizat:

- cand masina atinge un obiect dur,
- cand motorul se opreste brusc,
- cand cutitul este indoit (nu incercati sa-l indreptati!).
- cand cutia de viteze este deteriorata.

#### Inlocuirea bobinei / firului taietor (Fig. 35 - 39)

1. Demontati bobina (1) ca in descrierea de la paragraful 8.4. Presati bobina si demontati o jumatate de carcasa. Fig. 35.
2. Extrageți talerul bobinei din carcasa bobinei pentru fir taietor. Fig. 36.
3. Indepartati restul de fir, daca este cazul
4. Indoiti firul taietor si agatati bucla rezultata in cavitatea talerului bobinei. Fig. 37.
5. Tineti firul intins si infasurati-l in sens antiorar. Divizorul bobinei desparte cele doua jumatati ale cablului. Fig. 38
6. Prindeti ultimii 15 cm ale ambelor capete de fir in suporturile aflate pe pozitii opuse de pe talerul bobinei. Fig. 39
7. Treceti ambele capete ale firului prin orificiile metalice ale carcasei bobinei.
8. Presati talerul bobinei in carcasa bobinei. Fig. 36
9. Trageți scurt cu putere de ambele capete ale firului pentru a le detasa de pe suporturi.
10. Imbinati cele doua jumatati ale carcasei. Fig. 35
11. Taiati surplusul de fir pana la aprox. 13 cm. Astfel diminuatii suprasoliciteaza motorului in timpul pornirii si incalzirii.
12. Montati la loc bobina cu fir taietor (vezi paragraful 8.4). Daca inlocuiti intreaga bobina cu fir taietor ignorati punctele 3-6.

#### Ascutirea cutitului

Cutitul se toceste dupa un anumit timp de utilizare.

- Cand cutitul se toceste, desurubati suruburile care fixeaza cutitul pe aparatoare.
- Fixati cutitul intr-o menghina.
- Ascutiti toate cele 3 lame ale cutitului cu o pila plata si mentineti unghiul taisului. Piliti intr-o singura directie.

Inlocuiti sau ascutiti cutitele la sfarsitul fiecarui sezon, sau cand este necesar.

Cutitele neechilibrate provoaca vibratii puternice ale masinii; pericol de ranire!

#### Inlocuirea si curatarea bujiei Fig. 32 - 33

1. Lasati motorul sa se raceasca si indepartati bujia cu cheia fixa livrata.
2. Curatati bujia cu o perie de sarma.
3. Reglati cu o lera distanta dintre electrozi la 0,5 - 0,7 mm.

4. Insurubati cu grija, manual, bujia pentru a evita deteriorarea filetului.
5. Dupa montarea manuala a bujiei strangeti cu cheia pentru bujii.

#### Curatarea filtrului de aer Fig. 28 - 31

Filtrul de aer murdar reduce puterea motorului, permitand accesul unei cantitati prea mici de aer la carburator. Verificati periodic starea filtrului.

- Desurubati capacul filtrului de aer si indepartati elementul filtrant din burete.
- Montati la loc capacul pentru a impiedica patrunderea de corpuri straine in canalul de aer.
- Spalati elementul filtrant cu apa calda si sapun, clatiti-l bine si lasati-l sa se usuce la aer.

**Atentie:** Nu curatati filtrul de aer cu benzina sau diluanti inflamabili.

#### Verificarea nivelului de ulei

**⚠ Atentie!** Nu utilizati motorul fara ulei sau cu nivel scazut de ulei. Motorul se deterioreaza grav. Utilizati numai ulei de motor SAE 30 / 10W30.

#### Verificarea nivelului de ulei (Fig.45):

- Asezati masina pe o suprafata plana.
- Desurubati joja de ulei spre stanga, extrageți si stergeti de ulei. Reintroduceti joja complet in stutul de alimentare.
- Extrageți joja si cititi nivelul de ulei cu joja in pozitie orizontala. Nivelul de ulei trebuie sa se afle intre marcajele max si min a jojei (45).

#### Schimbul de ulei (Fig. 44-45)

- Schimbati uleiul anual, inainte de inceperea sezonului, cu motorul cald dar oprit.
- Utilizati numai ulei de motor (SAE 30 / 10W30).
- Desurubati busonul de alimentare (23).
- Scurgeti uleiul cald intr-un vas colector.
- Turnati ulei de motor pana la marcajul superior de pe joja (aprox. 0,315 l); nu supraalimentati.

#### Debarasati uleiul uzat conform normelor in vigoare.

#### ⚠ Avertizare!

**Nu lasati motorul sa functioneze daca elementul filtrant al filtrului de aer nu este montat.**

#### Ungerea angrenajului unghiular

Utilizati vaselina pe baza de litiu. Indepartati surubul si introduceti vaselina in interior, apoi rotiti manual axul pana cand iese vaselina; insurubati la loc surubul.

#### Depozitarea echipamentului

Curatati bine echipamentul dupa utilizare. Depozitati echipamentul intr-un spatiu uscat; lasati motorul sa se raceasca in prealabil.

### Recomandare importanta pentru reparatii:

Cand trimiteti echipamentul la un atelier de reparatii, scurgeti carburantul si uleiul din masina (din motive de siguranta).

## 11. Depozitare

### Curatare

- Mentineti manerele curate, fara ulei, pentru a asigura o prindere sigura in orice moment.
- Curatati masina cu o laveta umeda sau, daca este cazul, cu un detergent usor.

### ⚠ Atentie!

- Inainte de orice operatie de curatare scoateti pipa bujiei.
- Nu cufundati in nici un caz masina in apa sau alte lichide.
- Depozitati motocoasa intr-un spatiu sigur si uscat, la care copiii sa nu aiba acces.

### Depozitare

**Atentie:** Daca depozitati masina pe o perioada mai mare de 30 de zile parcurgeti urmatoorii pasi:

#### Depozitarea masinii

Daca masina urmeaza a fi depozitata o perioada mai mare de 30 de zile, trebuie pregatita corespunzator. Altfel restul de carburant care se mai afla in carburator se evaporeaza si lasa in urma un depozit vascos pe fundul rezervorului. Pornirea ulterioara este mult ingreunata si masina necesita reparatii costisitoare.

- 1 Demontati busonul rezervorului de carburant incet, pentru a elibera eventuala presiune din rezervor. Goliti cu grija rezervorul.
- 2 Porniti motorul si lasati-l sa functioneze pana se opreste singur, pentru a epuiza carburantul din carburator.
- 3 Lasati motorul sa se raceasca (aprox. 5 minute).
- 4 Indepartati bujia.
- 5 Turnati 1 lingurita de ulei pentru motor in 4 timpi in camera de ardere. Trageti incet de cateva ori sfoara de pornire pentru a unge componentele interioare. Montati la loc bujia.

**Nota:** Depozitati masina intr-un spatiu uscat, la distanta de posibile surse de incendiu, ex. sobe, boilere pentru apa calda alimentate cu gaze, uscatoare, etc.

#### Repunerea in functiune

- 1 Indepartati bujia.
- 2 Trageti repede de sfoara de pornire pentru a indeparta excesul de ulei din camera de ardere.
- 3 Curatati bujia si verificati distanta dintre electrozi; sau montati o bujie noua cu distanta corecta intre electrozi.
- 4 Pregatiti masina pentru utilizare.
- 5 Alimentati rezervorul cu carburant recomandat.
- 6 Verificati nivelul de ulei.

### Transport

Cand doriti sa transportati masina, goliti rezervorul de carburant conform instructiunilor din capitolul 8. Curatati masina de murdaria grosiera cu o perie sau o matura.

## 12. Debarasare si revalorificare

Echipamentul este ambalat pentru a evita deteriorarea sa in timpul transportului. Acest ambalaj este o materie prima si deci este reutilizabil sau poate fi reintrodus in circuitul materiilor prime.

Echipamentul si accesoriile sale sunt fabricate din diferite materiale ca metal si materiale sintetice. Predati componentele defecte in centre speciale de colectare



### 13. Depanare

Tabelul de mai jos prezinta simptomele unor deficiente care pot aparea in timpul utilizarii masinii si modalitatile de remediere a acestora. Daca pe baza acestui tabel nu puteti localiza si remedia problema, adresati-va unui atelier specializat.

**Recomandare importanta in cazul unei reparatii:**

Cand trimiteti masina la un atelier de reparatii, scurgeti carburantul si uleiul din masina (din motive de siguranta).

Deficienta	Cauza posibila	Remediere
Masina nu porneste.	<ul style="list-style-type: none"><li>• Procedura gresita de pornire</li><li>• Bujie ruginita sau umeda</li><li>• Reglaj incorect al carburatorului</li><li>• Cutit sau cap taietor montat gresit</li><li>• Lipsa carburant in rezervor</li></ul>	<ul style="list-style-type: none"><li>• Respectati instructiunile de pornire</li><li>• Curatati sau inlocuiti bujia</li><li>• Apelati la un atelier service autorizat</li><li>• Montati din nou cutitul respectiv capul taietor</li><li>• Verificati nivelul de carburant</li></ul>
Masina porneste dar nu atinge puterea maxima	<ul style="list-style-type: none"><li>• Pozitie gresita a manetei soc</li><li>• Filtru de aer murdar</li><li>• Reglaj incorect al carburatorului</li><li>• Cutit tocit</li></ul>	<ul style="list-style-type: none"><li>• Aduceti maneta soc in pozitia </li><li>• Curatati filtrul de aer</li><li>• Apelati la un atelier service autorizat</li><li>• Ascutiti sau inlocuiti cutitul</li></ul>
Motorul functioneaza neregulat	<ul style="list-style-type: none"><li>• Distanta gresita intre electrozi</li><li>• Reglaj incorect al carburatorului</li></ul>	<ul style="list-style-type: none"><li>• Curatati bujia si reglati distanta dintre electrozi sau inlocuiti bujia</li><li>• Apelati la un atelier service autorizat</li></ul>
Motorul scoate mult fum	<ul style="list-style-type: none"><li>• Amestec de carburant incorect</li><li>• Reglaj incorect al carburatorului</li></ul>	<ul style="list-style-type: none"><li>• Utilizati un amestec corect de carburant (vezi tabelul pentru amestecul de carburant)</li><li>• Apelati la un atelier service autorizat</li></ul>
Motorul se incinge	<ul style="list-style-type: none"><li>• Motorul este suprasolicitat</li></ul>	<ul style="list-style-type: none"><li>• Faceti pauze periodice</li></ul>

Desen explodat

A

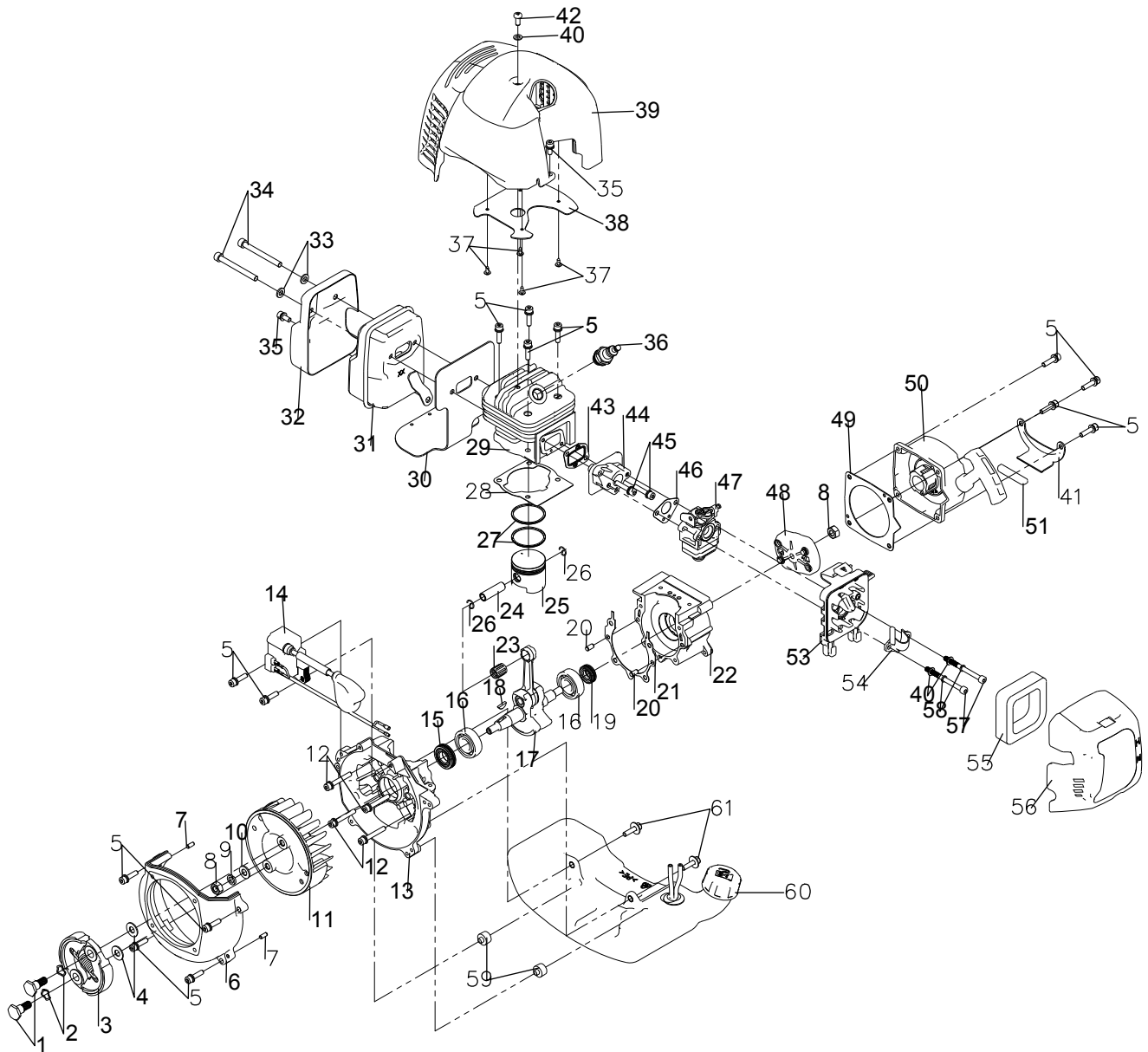

# B

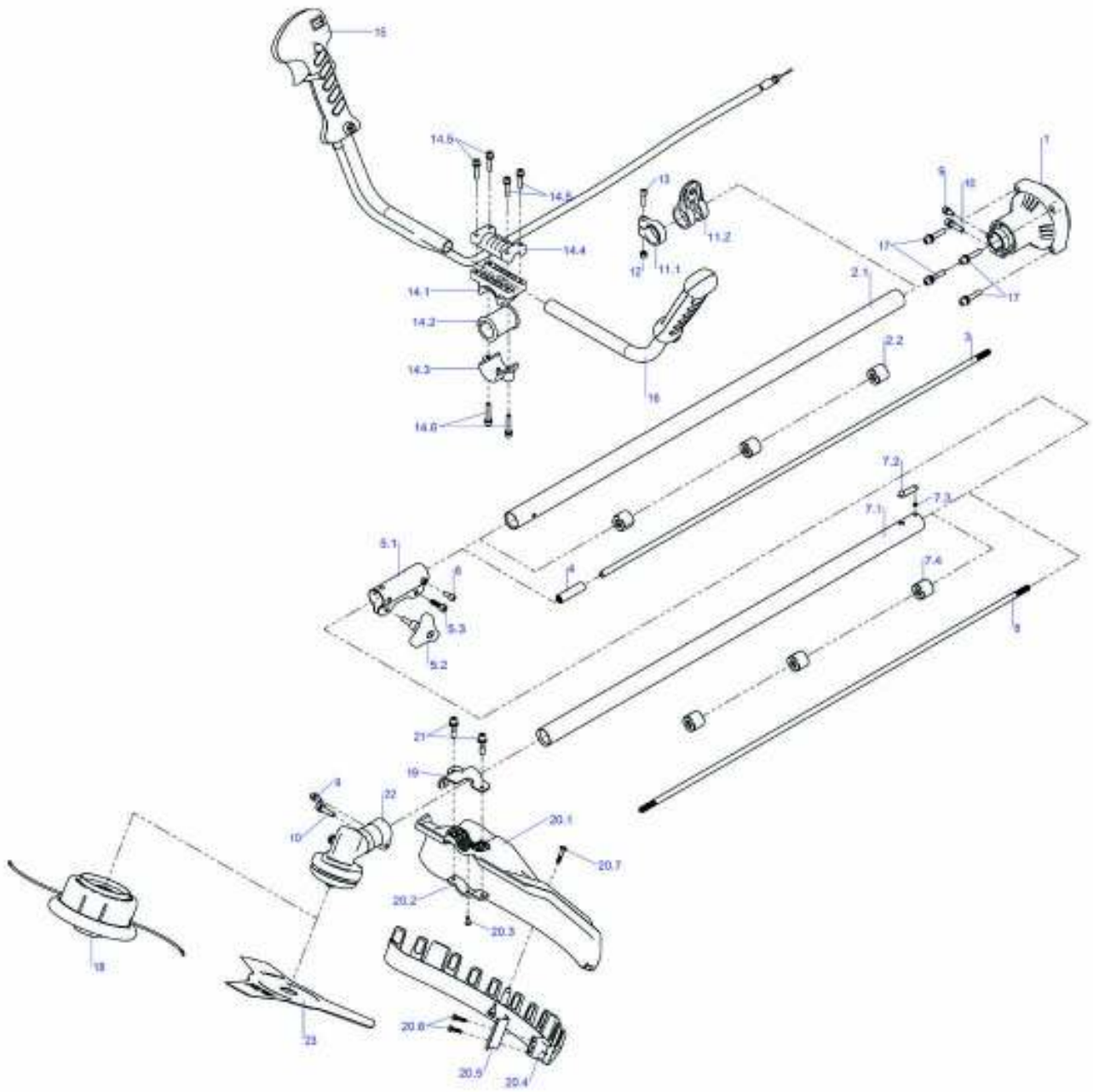



## 15. Declaratie de conformitate

RO	declaram pe proprie raspundere conformitatea cu Directiva si normele UE pentru produsul
GB	hereby declares the following conformity under the EU Directive and standards for the following article
FR	déclare la conformité suivante selon la directive UE et les normes pour l'article
IT	dichiara la seguente conformità secondo le direttive e le normative UE per l'articolo
CZ	prohlašuje následující shodu podle smernice EU a norem pro výrobek
HU	az EU-irányelv és a vonatkozó szabványok szerinti következő megfelelési nyilatkozatot teszi a termékre
HR	ovime izjavljuje da postoji sukladnost prema EU-smjernica i normama za sljedece artikle
RO	declară următoarea conformitate corespunzător directivelor și normelor UE pentru articolul
TR	Normları gereğince asagıdaki uygunluk açikla masını sunar.
FIN	vakuuttaa täten, että seuraava tuote täyttää ala esitettyt EU-direktiivit ja standardit
PL	deklaruje, że produkt jest zgodny z następującymi dyrektywami UE i normami
SLO	izjavlja sledeco skladnost z EU-direktivo in normami za artikel

SK	prehlasuje nasledujúcu zhodu podľa smernice EU a noriem pre výrobok
EST	kinnitab järgmist vastavust vastavalt ELi direktiivi ja standardite järgmist artiklimumbrit
LT	pareiškia, taip atitiktis pagal ES direktyvos ir standartai šį straipsnį
LV	apliecina šādu saskaņā ar ES direktīvu atbilstības un standarti šādu rakstu
NL	verklaart hierbij dat het volgende artikel voldoet aan de daarop betrekking hebbende EG-richtlijnen en normen
RUS	заявляет о соответствии товара следующим директивам и нормам ЕС
PT	declara o seguinte conformidade com a Directiva da UE e as normas para o seguinte artigo
ES	declara la conformidad siguiente según la directiva la UE y las normas para el artículo
DK	erklærer hermed, at følgende produkt er ioverensstemmelse med nedenstående EUDirektiver og standarder:
SE	försäkrar härmed följande överensstämmelse enligt EU-direktiv och standarder för följande artikeln
NO	erklærer herved følgende samsvar under EU-direktiv og standarder for følgende artikkel
BG	декларира съответното съответствие съгласно Директива на ЕС и норми за артикул

### Motocoasa / trimmer BCH3200PB4

<input type="checkbox"/>	2014/29/EU	<input type="checkbox"/>	89/686/EC_96/58/EC
<input type="checkbox"/>	2014/35/EU	<input checked="" type="checkbox"/>	2006/42/EC
<input type="checkbox"/>	2006/28/EC		<b>Anexa IV</b> Organism notificat: TÜV Rheinland LGA Products GmbH, Tillystraße 2; 90431 Nürnberg. Nr. organism notificat: Reg. No.: S 50324847
<input type="checkbox"/>	2005/32/EC	<input checked="" type="checkbox"/>	2000/14/EC_2005/88/EC
<input checked="" type="checkbox"/>	2014/30/EU	<input checked="" type="checkbox"/>	<b>Anexa V</b>
<input type="checkbox"/>	2004/22/EC		<b>Anexa VI</b> Zgomot: măsurat L <sub>WA</sub> = 105,4 dB(A); garantat L <sub>WA</sub> = 112 dB(A) Organism notificat: Nr. organism notificat:
<input type="checkbox"/>	1999/5/EC	<input checked="" type="checkbox"/>	2004/26/EC
<input type="checkbox"/>	2014/68/EU		nr. avizare tip: e11*97/68SA*2012/46*3373*00
<input type="checkbox"/>	90/396/EC		
<input type="checkbox"/>	2011/65/EU		

Standarde de referinta: EN ISO 11806-1:2011; EN ISO 14982;

Ichenhausen, den 13.04.2016

  
Unterschrift / Markus Bindhammer / Technical Director

Art.-No. 5910706903  
Sub rezerva modificarilor fara preaviz

Notar: Stefan Hartinger  
Günzburger Str. 69, D-89335 Ichenhausen